

# MARGHERITA

**Lavabiancheria**

**Istruzioni per l'installazione e l'uso**

**Стиральная машина**

**Инструкции по установке и использованию**



# MARGHERITA DIALOGIC

AD1600

Istruzioni per  
l'installazione e l'uso



**I segreti  
dei tessuti**  
*Consigli per lavare meglio*

ARISTON

■ **Classe A a  
40°C**

La prima lavabiancheria che dà un pulito perfetto già a 40°C

■ **Cachemire  
Gold**

La prima lavabiancheria con il riconoscimento "The Woolmark Company"

■ **Risciacquo  
ecologico**

La prima lavabiancheria che elimina tutti i residui di detersivo

■ **Assistenza,  
Ricambi e  
Accessori?**

Chiama il Centro di Assistenza più vicino al numero 199 199 199

MARGHERITA **DIALOGIC**,  
nasce il nuovo dialogo  
interattivo

**Registra il tuo acquisto e partecipa al concorso "Rispondi e Vinci" inviando la cartolina allegata alla documentazione**



 **ARISTON**

# Guida rapida

**Scopri qui i 12 argomenti che vengono spiegati nelle pagine di questo manuale. Leggi, impara, divertiti: scoprirai tanti piccoli segreti per lavare meglio, con meno fatica e facendo durare di più la tua lavatrice. Soprattutto, con un occhio di riguardo alla sicurezza.**

## 1. Installazione e trasloco (p. 10)

L'installazione, dopo la consegna o dopo un trasloco, è l'operazione più importante per il buon funzionamento della lavabiancheria. Verifica sempre:

1. Che l'impianto elettrico sia a norma;
2. Che i tubi di carico e scarico dell'acqua siano collegati correttamente. **Non utilizzare mai tubi già usati.**
3. Che la lavabiancheria sia a livello. Ne vale la pena: per la durata della lavabiancheria e per la qualità del tuo bucato;
4. Che siano state rimosse le viti di fissaggio del cestello, poste sullo schienale della lavabiancheria.

## 2. Cosa va in lavatrice e come avviarla (p. 2)

Suddividere correttamente la biancheria è un'operazione importante sia per la riuscita del bucato, sia per la durata della lavatrice. Impara tutti i trucchi e i segreti per dividere il bucato: colori, tipo di tessuto, tendenza a produrre lanugine sono i criteri più importanti.

## 3. Guida per capire le etichette (p. 5)

I simboli contenuti nelle etichette dei capi d'abbigliamento sono molto facili da capire e altrettanto importanti per la riuscita del lavaggio. Qui trovi una facile guida per destreggiarti fra temperature consigliate, tipi di trattamento, modalità di stiratura.

## 4. Consigli utili per non sbagliare (p. 6)

Una volta c'erano le nonne a dare buoni consigli e i tessuti sintetici non esistevano: per forza era facile lavare. Oggi è la tua lavabiancheria che ti dà molti buoni consigli e ti permette persino di lavare lana e cachemire come potrebbe fare un'esperta lavandaia a mano.

## 5. Il cassetto dei detersivi (p. 7)

Come utilizzare il cassetto dei detersivi e la vaschetta della candeggina.

## 6. Capire il pannello dei comandi (p. 3 e 4)

Il pannello dei comandi è molto semplice. Pochi comandi essenziali per decidere ogni tipo di lavaggio, dal più energico, capace di pulire la tuta di un meccanico, fino a quello delicatissimo per il cachemire. Prendici confidenza e laverai meglio, facendo durare di più la tua lavatrice. È facile.

## 7. Cura e manutenzione (p. 11)

La tua lavabiancheria è un'amica: bastano poche, piccole attenzioni per ripagarti con tanta fedeltà e dedizione. Curala con sollecitudine e laverà per te per anni e anni.

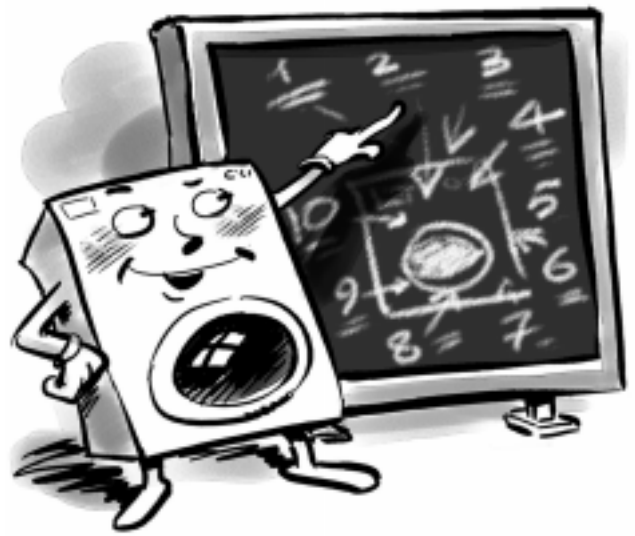

## 8. Problemi e soluzioni (p. 8 e 9)

Prima di chiamare il tecnico, guarda qui: moltissimi problemi possono avere una soluzione immediata. Se poi non riesci a risolvere chiama il numero dell'assistenza Ariston e in poco tempo qualsiasi guasto sarà riparato.

## 9. Caratteristiche tecniche (p. 9)

Qui trovi le caratteristiche tecniche della tua lavatrice: sigla del modello, specifiche elettriche ed idriche, dimensioni, capacità, velocità della centrifuga e conformità alle norme e alle direttive italiane ed europee.

## 10. Sicurezza per te e i bambini (p. 12)

Qui trovi consigli indispensabili per la sicurezza tua e di tutta la famiglia. Perché è la cosa più importante che c'è.

## 11. Ariston Digital (p. 13)

La nuova generazione di elettrodomestici predisposti per collegarsi tra loro e con il Centro Servizi Digital di Merloni Elettrodomestici.

## 12. Ariston ti è vicina anche dopo l'acquisto (p. 14)

Ariston sostiene i suoi prodotti anche dopo l'acquisto offrendo servizi speciali, assistenza professionale, ricambi e accessori di qualità.

# Cosa va in lavatrice?

**Prima di lavare, puoi fare molto per lavare meglio. Suddividi i capi secondo tessuto e colori. Guarda le etichette e segui le indicazioni. Alterna capi piccoli e capi grandi.**

## Prima di lavare.

Suddividi la biancheria secondo il tipo di tessuto e la solidità dei colori: i tessuti robusti vanno separati da quelli delicati.

I colori chiari vanno separati da quelli scuri.

Vuota tutte le tasche (monetine, carta, denaro e piccoli oggetti) e controlla i bottoni. Ripara subito oppure toglie i bottoni pericolanti perché potrebbero staccarsi durante il lavaggio.

## Le etichette ti dicono tutto.

Guarda sempre le etichette: ti dicono tutto sul capo di abbigliamento e su come lavare nel modo migliore.

A pagina 5 trovi tutti i segreti dei simboli riportati sulle etichette dei capi d'abbigliamento. Le loro indicazioni sono preziose per lavare meglio e far durare di più i capi.

## Dispositivo antisbilanciamento.

Questa lavabiancheria è dotata di uno speciale dispositivo di controllo elettronico per bilanciare bene il carico: prima della centrifuga, questo dispositivo garantisce che la biancheria si disponga nel modo più uniforme possi-

Separare i capi per tipo di tessuto e colore è importante per avere buoni risultati

bile nel cestello, compatibilmente con il tipo di biancheria e con la sua disposizione iniziale. È per questo che la macchina, anche al massimo dei giri, non vibra e non produce rumori.

## Avviare la lavabiancheria

**Appena installata, fai un ciclo di lavaggio ruotando la manopola completamente a sinistra e impostando una temperatura di 90 gradi.**

Avviare la lavabiancheria nel modo giusto è importante sia per la qualità del lavaggio, sia per prevenire problemi e aumentare la durata della lavatrice. Dopo aver caricato la biancheria, versato il detersivo e gli eventuali additivi controlla sempre che:

1. L'oblò sia ben chiuso.
2. La spina sia inserita nella presa.
3. Il rubinetto dell'acqua sia aperto.

Alla fine del lavaggio attendi che il simbolo  sia spento e compaia la scritta **END**.

Poi spegni la lavabiancheria premendo il pulsante di acceso-spegnimento C (posizione **OFF**). A questo punto puoi aprire con sicurezza l'oblò. Dopo aver tolto la biancheria appena lavata, lascia sempre l'oblò aperto o semiaperto in modo che l'umidità rimasta all'interno possa evaporare.

Chiudi sempre il rubinetto dell'acqua.



**Ricordati che in caso di mancanza di alimentazione o di spegnimento della lavabiancheria, il programma impostato ripartirà dal punto in cui è stato interrotto.**

Per i capi più delicati: chiudi biancheria intima, calze femminili e capi delicati in un sacchetto di tela per proteggerli

## Come eliminare le macchie più frequenti

**Inchiostro e biro** Tamponare con cotone imbevuto di alcol metilico o alcol a 90°.

**Catrame** Tamponare con burro fresco, passare della trementina a poi lavare immediatamente.

**Cera** Raschiare e poi passare con il ferro ben caldo fra due fogli di carta assorbente. Poi passare cotone con acqua o alcol metilico.

**Gomma americana** Passare il solvente dello smalto per unghie e poi uno straccio pulito.

**Muffa** Cotone e lino bianco vanno messi in una soluzione di 5 parti d'acqua, una di candeggina e un cucchiaino di aceto, poi lavare subito. Per gli altri tessuti bianchi acqua ossigenata a 10 volumi e poi lavare immediatamente.

**Rossetto** Tamponare con etere se il tessuto è lana o cotone. Per la seta usare la trielina.

**Smalto per unghie** Poggiare il tessuto dalla parte della macchia su un foglio di carta assorbente, bagnare con il solvente, spostando il capo man mano che il foglio si colora.

**Erba** Tamponare con il cotone imbevuto di alcol metilico.



# Qui comandi tu

Scegliere i programmi giusti è importante. Ed è facile.

**A**  
**Manopola**  
Selezionando con la manopola il tessuto più delicato del tuo carico, MARGHERITA **DIALOGIC** imposta per te il ciclo di lavaggio che più si prende cura dei tuoi capi. Ruotando la manopola verso sinistra otterrai una maggiore intensità di lavaggio.

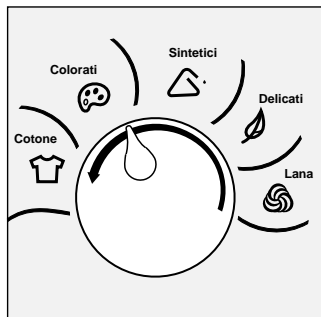

Il settore **DELICATI** è particolarmente indicato per capi in seta e tende.

**B**  
**Start /Reset**  
Questo pulsante consente di far iniziare il programma di lavaggio impostato o di interromperlo. Con una breve pressione il pulsante effettua lo **Start**, con una pressione di almeno 3 secondi il pulsante effettua il **Reset**. Doplo **Start** lo spostamento della manopola non ha più alcuna influenza.

**C**  
**Acceso-spento**  
Quando il pulsante **C** è premuto, la lavabiancheria è accesa, quando non è premuto è spenta. **Lo spegnimento della macchina non annulla il programma impostato.**

**D**  
**Delay timer**  
Questo pulsante consente di ritardare il funzionamento della macchina da 1 a 24 h. L'attivazione della partenza ritardata viene segnalata dall'accensione del simbolo e dal tempo residuo visualizzato sul display fino alla partenza del ciclo di lavaggio.

**E**  
**Temperatura**  
Questo pulsante modifica la temperatura relativa al programma impostato fino al lavaggio a freddo (**OFF**). Una ulteriore pressione consente (ove previsto) di impostare temperature da 90°C a 60°C. Questa opzione è attiva con tutti i programmi di lavaggio.

**F**  
**Regolazione centrifuga**  
Questo pulsante modifica la velocità di centrifuga relativa al programma impostato fino all'esclusione della stessa (**OFF**).



**G**  
**Mode / Select**  
Premendo puoi scorrere le opzioni sul display. Posizionati sull'opzione desiderata: il simbolo inizierà a lampeggiare e verrà visualizzata la scritta **OFF**, che puoi modificare in **ON** premendo . Per confermare la selezione effettuata e accedere all'opzione successiva premi nuovamente . La macchina comunque memorizzerà la tua ultima scelta se per alcuni secondi non premi nessun tasto. Sul display verranno visualizzate le opzioni selezionate, che rimarranno illuminate per tutta la durata del programma.

**H**  
**Cassetto detersivi**  
È diviso in tre scomparti:  
1. Detersivo per il prelavaggio;  
2. Detersivo per il lavaggio;  
3. Ammorbidenti.  
La lavabiancheria è provvista inoltre della vaschetta aggiuntiva 4 (in dotazione) per la candeggina, da inserire nello scomparto 1.

**I**  
**Display**  
**Si illumineranno e saranno quindi selezionabili solo le opzioni relative al programma scelto.**  
Le opzioni indicate nel display che puoi selezionare premendo il pulsante sono:

**Prelavaggio**  
Premendo puoi selezionare la funzione desiderata. Con questa funzione puoi effettuare il prelavaggio su tutti i programmi ad eccezione del programma lana e dei programmi speciali . Per attivarla premi fino a far comparire la scritta **ON**. L'attivazione dell'opzione viene segnalata dall'accensione del simbolo . **Nota:** questa funzione non è compatibile con l'opzione **Antimacchia**.

**Antimacchia**  
Premendo puoi selezionare l'opzione desiderata. Con questa opzione la lavabiancheria effettua un lavaggio più intenso che ottimizza l'efficacia degli additivi liquidi, permettendo di eliminare le macchie più resistenti. Per attivarla premi fino a far comparire la scritta **ON**. L'attivazione dell'opzione viene segnalata dall'accensione del simbolo . **Nota:** questa funzione non è compatibile con le opzioni **Prelavaggio** e **Stira meno**.

**Rapido**  
Premendo puoi selezionare la funzione desiderata. Questa funzione riduce la durata del programma di lavaggio di circa il 30%. Per attivarla premi fino a far comparire la scritta **ON**. L'attivazione dell'opzione viene segnalata dall'accensione del simbolo . **Nota:** questa funzione non può essere utilizzata con i programmi per **Lana** e **Delicati**.



Il cassetto dei detersivi con la vaschetta aggiuntiva per la candeggina è qui.

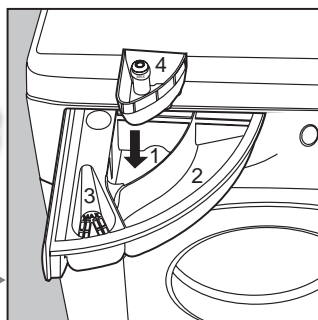

**Stira meno** 

Premendo  puoi selezionare l'opzione desiderata.

Questa opzione consente di ottenere un bucato non spiegazzato, quindi più **facile da stirare**. A seconda del tipo di tessuto la macchina ottimizza le condizioni di lavaggio.

Per attivarla premi  fino a far comparire la scritta **ON**.

Nei programmi relativi ai tessuti **Sintetici** e **Delicati**, il ciclo di lavaggio si interrompe mantenendo la biancheria in ammollo nell'acqua prima dello scarico.

Per completare il ciclo premi il tasto **Start**.

L'attivazione dell'opzione viene segnalata dall'accensione del simbolo .



*Nota: questa funzione non è compatibile con l'opzione **Antimacchia**.*

**Programmi speciali** 

Premendo  puoi selezionare l'opzione desiderata.

Se imposti questa opzione verranno visualizzate le scritte:



- Speciali (OFF)
- Solo risciacquo
- Solo centrifuga
- Scarico



Per selezionare il "programma speciale" desiderato premi , per confermare la scelta premi .



Se non vuoi selezionare alcun programma speciale premi  quando appare la scritta "**Speciali**" (OFF).

**Impostazioni**

Premendo contemporaneamente i pulsanti  e  per almeno 4 secondi si accede al menù di personalizzazione, dove potrai scegliere la **lingua** e la **luminosità** del display.

Apparirà la scritta "**LINGUA**"; premendo  verrà visualizzata la lingua impostata. Se vuoi modificarla puoi scorrere le lingue a disposizione con  e confermare quella desiderata con .



Per regolare la luminosità premi contemporaneamente i pulsanti  e  per almeno 4 secondi: apparirà la scritta "**LINGUA**"; premi  per visualizzare la scritta "**LUMINOSITÀ DISPLAY**".

Premendo  comparirà la luminosità impostata; se vuoi modificarla, scorri i tre livelli di luminosità disponibili con  e scegli quello desiderato con .

**Visualizzazioni particolari:**

**Dopo il primo ciclo di lavaggio....**

Viene visualizzata per 10 secondi la durezza dell'acqua, su cui puoi basarti per la quantità di detersivo da usare:

Bassa	
Media	
Alta	

e successivamente:

- l'indicazione del settore selezionato (COTONE, COLORATI, SINTETICI, DELICATI e LANA)
- la temperatura relativa al programma impostato
- il carico di biancheria consigliato:

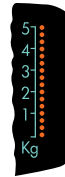

- dopo aver premuto **Start** viene visualizzato il tempo stimato di durata del ciclo; se hai impostato il **Delay timer**  compaiono le ore mancanti alla partenza.

**Durante il lavaggio....**

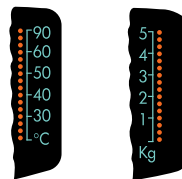

Vengono visualizzati:

- il tempo residuo
- la temperatura, durante la fase di riscaldamento (nella scala a destra del display); terminato il riscaldamento e per tutta la durata del ciclo, il peso del carico inserito:



- le fasi del lavaggio (prelavaggio, riscaldamento...)
- le opzioni selezionate

**Apertura oblò**

Il simbolo  acceso indica che l'oblò è bloccato per impedire aperture accidentali. Attendi che il simbolo  si spenga prima di aprire l'oblò.

**Codici di errore**

In caso di anomalia viene visualizzato un codice, da trasmettere all'Assistenza Tecnica (es: **F-01**).

**Fine del programma**

Alla fine del programma viene visualizzata la scritta **END**.

*Se hai utilizzato una dose di detersivo eccessiva si illuminerà il simbolo . La lavabiancheria garantisce comunque un risciacquo perfetto.*

**IDROSTOP**

Per la cura dei tuoi capi, in alcuni casi la macchina si ferma con l'acqua in vasca, mantenendo il bucato in ammollo. Premi **Start** per terminare il ciclo.

**Demo Mode**

La macchina è dotata di una visualizzazione dimostrativa. Se appare "**DEMO MODE**" all'interno delle scritte che compaiono sul display, devi disattivarla eseguendo queste semplici operazioni:

- spegni la macchina con il pulsante **ON-OFF** (C).
- tieni premuto il pulsante **Start/Reset** (B) e contemporaneamente riaccendi la macchina.

Da questo momento in poi la visualizzazione dimostrativa non sarà più attiva.

**Programmi di lavaggio speciali**

**Classe A a 40°C** MARGHERITA **DIALOGIC** ha un programma per darti ottimi risultati di lavaggio anche a basse temperature.

I risultati sono gli stessi che normalmente hai a **60°C**, grazie all'azione della lavabiancheria e all'aumento della durata del lavaggio.

Per impostarlo posiziona l'indice della manopola completamente a sinistra e porta la temperatura a **40°C**. Sul display verrà visualizzata la scritta "**CLASSE A**".

**Quotidiano** MARGHERITA **DIALOGIC** ha un programma studiato per lavare indumenti leggermente sporchi in poco tempo.

Puoi lavare insieme tessuti di diversa natura (esclusi lana e seta), con un carico massimo di **3 kg**. Questo programma permette di risparmiare tempo ed energia, perché dura solo **30** minuti circa.

**TI CONSIGLIAMO L'USO DI DETERSIVO LIQUIDO.**

Per impostarlo porta l'indice della manopola su una qualsiasi posizione del settore **sintetici**, seleziona la temperatura di **30°C** e attiva l'opzione **Lavaggio rapido** .





Sul display verrà visualizzata la scritta "**QUOTIDIANO**".

*Nota: questi programmi sono stati realizzati per darti il massimo delle prestazioni e non sono quindi modificabili, puoi solamente ridurre la velocità di centrifuga e ritardarne la partenza.*

# Capire le etichette

**Impara questi simboli e laverai meglio, i tuoi capi dureranno di più e la tua lavabiancheria ricambierà la tua attenzione lavando meglio.**

In tutta Europa ogni etichetta contiene un messaggio, affidato a piccoli ma importanti simboli. Imparare a comprenderli è importante per lavare meglio e trattare i propri capi di vestiario nel modo giusto.

Si dividono in cinque categorie, rappresentate da forme diverse: lavaggio , candeggio , stiratura , pulitura a secco  e infine asciugatura .



Attenta a non sbagliare temperatura....

## Consigli Utili

































Rivolta le camicie per lavarle meglio e farle durare di più.

Togli sempre gli oggetti dalle tasche.

Guarda le etichette: ti danno indicazioni utili e preziose.

Nel cestello, alterna capi grandi con capi piccoli.

**Consulta e impara i simboli di questa tabella: ti aiuteranno a lavare meglio, trattare meglio i tuoi capi, far rendere di più la tua lavabiancheria.**

 <b>Lavaggio</b> 		 <b>Candeggio</b>	 <b>Stiratura</b>	 <b>Pulitura a secco</b>	 <b>Asciugatura</b>	
<i>Azione forte</i>	<i>Azione delicata</i>				<i>Temp. alta</i>	<i>Temp. moderata</i>
 Lavaggio a 95°C	 Lavaggio a 95°C	 Si può candeggiare in acqua fredda	 Stiratura forte max 200°C	 Pulitura a secco con tutti i solventi	 Asciugabile in macchine asciugabiancheria	
 Lavaggio a 60°C	 Lavaggio a 60°C	 Non candeggiare	 Stiratura media max 150°C	 Pulitura a secco con percloro, benzina avio, alcool puro, R111 e R113	 Non asciugabile in macchine asciugabiancheria	
 Lavaggio a 40°C	 Lavaggio a 40°C		 Stiratura max 110°C	 Pulitura a secco con benzina avio, alcool puro e R113	 Asciugare disteso	
 Lavaggio a 30°C	 Lavaggio a 30°C		 Non stirare	 Non pulire a secco	 Asciugare appeso un capo non centrifugato	
Lavaggio delicato a mano 					 Asciugare su appendiabiti	
Non lavare in acqua 						



## Consigli utili per non sbagliare

■ **Non lavare mai in lavatrice...** biancheria non orlata, sfilacciata o stracciata. Se è necessario lavarla, chiuderla in un sacchetto. Biancheria con colori forti insieme a quella bianca.

■ **Attenti al peso!**  
Per ottenere i migliori risultati, non superare i pesi indicati, riferiti al carico massimo di biancheria asciutta:

- *Tessuti resistenti:*  
massimo 5,5 kg
- *Tessuti sintetici:*  
massimo 2,5 kg
- *Tessuti delicati:*  
massimo 2 kg
- *Pura lana vergine:*  
massimo 1 kg

■ **Ma quanto pesi?**  
1 lenzuolo 400-500 gr.  
1 federa 150-200 gr.  
1 tovaglia 400-500 gr.  
1 accappatoio 900-1.200 gr.  
1 asciugamano 150-250 gr.

■ **Le T-shirt colorate**, quelle stampate e le camicie durano di più se lavate alla rovescia. Le T-shirt e le felpe stampate vanno sempre stirate alla rovescia.

■ **Allarme salopette.**  
Le diffusissime tute tipo "salopette" hanno delle bretelle con ganci che possono danneggiare il cestello o gli altri capi durante il lavaggio. Se infili i ganci nella tasca della pettorina e li fissi con spille da balia elimini ogni pericolo.

■ **Vacanze: staccare la spina.**  
Quando vai in vacanza, è consigliabile staccare la spina, chiudere il rubinetto di ingresso dell'acqua e lasciare aperto o socchiuso l'oblò. Così facendo, il cestello e la guarnizione resteranno ben asciutte e all'interno non si formeranno odori sgradevoli.

### CICLO LANA

Per ottenere i migliori risultati utilizza un detersivo specifico, facendo attenzione a non superare **1kg** di carico.

## Come lavare quasi tutto

■ **Le tende.**  
Tendono a spiegazzarsi moltissimo. Per limitare questo effetto ecco un consiglio: piegale bene e sistemale dentro una federa o un sacchetto a rete. Lavale da sole e in modo che il peso complessivo non superi il mezzo carico. Ricordati di utilizzare i programmi specifici  che prevedono in automatico l'esclusione della centrifuga.

■ **Piumini e giacche a vento.**  
Anche i piumini e le giacche a vento, se l'imbottitura è d'oca o di anatra, possono essere lavate in lavatrice. L'importante è non fare un carico di 5,5 kg. ma al massimo di 2-3 kg. ripetendo il risciacquo una o due volte utilizzando la centrifuga delicata.

■ **Scarpe da tennis.**  
Le scarpe da tennis devono essere prima pulite dal fango e si possono lavare anche insieme ai jeans e ai capi più resistenti. Non lavarle insieme a capi bianchi.

## ESCLUSIVO

### Cachemire Gold: Delicato come il lavaggio a mano

**La prima Lavabiancheria con il riconoscimento "The Woolmark Company".**

Il programma di lavaggio Cachemire Gold è studiato per lavare in lavatrice anche i capi in lana e Cachemire più delicati e preziosi.

"Il programma "Lana-Cachemire" di Merloni Elettrodomestici è stato approvato da The Woolmark Company per il lavaggio dei capi in lana etichettati "lava-

re a mano" che recano i Marchi The Woolmark Company. Questo è il primo ciclo delicato lavare a mano di una lavabiancheria approvata da The Woolmark Company." (M.00221). Questo risultato è possibile grazie ad una velocità del cestello di 90 rotazioni al minuto, anche durante la fase di

risciacquo, che evita lo sfregamento delle fibre.

Usa sempre uno dei programmi relativi alla lana  con tutti i capi con il simbolo del lavaggio a mano: la vaschetta con la manina.

Per la cura dei tuoi capi in lana è preferibile utilizzare detersivi specifici.



Importante per lavare meglio

# Il segreto del cassetto dei detersivi

**Il primo segreto è il più facile: il cassetto dei detersivi si apre girandolo verso l'esterno.**

Devi versare i detersivi e l'eventuale additivo seguendo le dosi indicate dai fabbricanti: in genere trovi tutte le informazioni sulla confezione. Le dosi variano in funzione del carico di biancheria, della durezza dell'acqua e del grado di sporco.

Con l'esperienza, imparerai a dosare le quantità in modo quasi automatico: diventeranno il tuo segreto.

Prima di versare il detersivo per il prelavaggio nello scomparto 1 verifica che non sia inserita la vaschetta aggiuntiva 4 riservata al candeggio.

Quando versi l'ammorbidente nello scomparto 3 evita che questi fuoriescano dalla griglia.

La lavabiancheria è in grado di prelevare automaticamente l'ammorbidente ad ogni programma di lavaggio.

Il detersivo liquido va versato nello scomparto 2 e solo pochi istanti prima dell'avvio della macchina. Ricorda che il detersivo liquido è particolarmente adatto per lavaggi con temperature fino a 60 gradi e per i programmi di lavaggio che non prevedano la fase di prelavaggio. Sono in vendita detersivi liquidi o in polvere con contenitori speciali che vanno messi direttamente dentro il cestello, secondo le istruzioni scritte sulla confezione.

Non usare mai detersivi per il lavaggio a mano, perché formano troppa schiuma, potenzialmente dannosa per la lavatrice.

Fanno eccezione i detersivi specificamente studiati per il lavaggio a mano e per quello in lavatrice.

Un ultimo segreto: quando lavi con acqua fredda, riduci sempre la quantità di detersivo: nell'acqua fredda si scioglie meno che nell'acqua calda, e quindi andrebbe in parte sprecato.

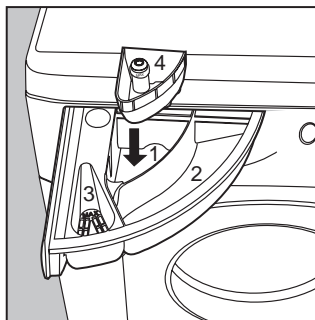

Nello scomparto 1:  
Detersivo per prelavaggio (polvere)

Nello scomparto 2:  
Detersivo per lavaggio  
(polvere o liquido)

Nello scomparto 3:  
Additivi (ammorbidenti,  
profumi, ecc.)

Nello scomparto 4:  
Candeggina e candeggina delicata.

## Ciclo candeggio e opzione antimacchia

Qualora sia necessario candeggiare, devi inserire la vaschetta aggiuntiva 4 (in dotazione) nello scomparto 1 del cassetto dei detersivi.

Quando versi la candeggina, fai attenzione a non superare il livello "max" indicato sul perno centrale (vedi figura).

L'utilizzo della vaschetta aggiuntiva per la candeggina esclude la possibilità di effettuare il prelavaggio. **La candeggina tradizionale va utilizzata esclusivamente per i tessuti resistenti bianchi, mentre quella delicata va utilizzata per i tessuti colorati, sintetici e per la lana.**

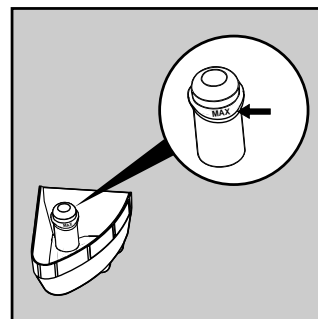

L'opzione **Antimacchia** non è attiva nel settore **Delicati** e con i "Programmi di lavaggio speciali" **Classe A a 40°C** e **Quotidiano**.

Nel caso tu voglia candeggiare **separatamente** devi versare la candeggina nella vaschetta aggiuntiva 4, impostare il programma speciale **Solo risciacquo** e l'opzione **Antimacchia**.

Se vuoi candeggiare **durante il normale ciclo di lavaggio**, versa il detersivo e la candeggina negli appositi scomparti e attiva l'opzione **Antimacchia**.

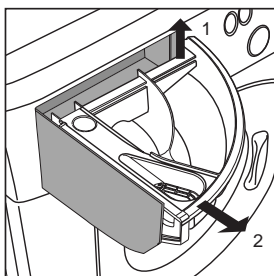

Il cassetto dei detersivi è estraibile e per lavarlo basta sfilarlo, girandolo verso l'esterno come indica la figura e lasciarlo per un po' di tempo sotto l'acqua corrente.

## Risparmio ben gestito

### MASSIMO CARICO

Il modo migliore per non sprecare energia, acqua, detersivo e tempo è quello di utilizzare la lavatrice con il massimo carico consigliato.

Un pieno carico al posto di due mezzi carichi permette di **RISPARMIARE** fino al 50% di energia.

### IL PRELAVAGGIO È PROPRIO NECESSARIO?

Solamente per biancheria davvero sporca.

Programmare un lavaggio **SENZA** prelavaggio per biancheria poco sporca o mediamente sporca permette di **RISPARMIARE** detersivo, tempo, acqua e tra il 5 e il 15% di energia.

### IL LAVAGGIO CON ACQUA CALDA È DAVVERO NECESSARIO?

Trattare le macchie con uno smacchiatore o immergere le macchie asciutte in acqua prima del lavaggio permette di ridurre la necessità di programmare un lavaggio con acqua calda.

Utilizzare un programma di lavaggio a 60° per **RISPARMIARE** fino al 50% di energia.

### PRIMA DI UTILIZZARE UN PROGRAMMA DI ASCIUGATURA ...

Selezionare un'alta velocità di centrifuga se il bucato deve essere asciugato in un asciugatore. Un ridotto contenuto di acqua nel bucato consente di **RISPARMIARE** tempo ed energia nel programma di asciugatura.

**Una guida per un uso economico ed ecologico degli elettrodomestici**

## Problemi e soluzioni

**Prima di telefonare, leggi qui**

**Può accadere che la lavabiancheria non funzioni. In molti casi si tratta di problemi facilmente risolvibili senza dover chiamare il tecnico. Prima di telefonare all'assistenza, controlla sempre questi punti.**

**La Lavabiancheria non parte.**

■ **La spina è ben inserita nella presa?** Facendo le pulizie potrebbe essersi mossa.

■ **C'è corrente in casa?** Potrebbe essere scattato il salvavita, magari perché ci sono troppi elettrodomestici accesi. Oppure c'è un black-out generale nella tua zona.

■ **L'oblò è ben chiuso?** Per motivi di sicurezza, la la-

vatrice non può funzionare se l'oblò è aperto oppure è chiuso male.

■ **Il pulsante di Acceso/Speinto è premuto?** Se sì, è stata impostata una partenza programmata.

■ **Il pulsante di Start/Reset è stato premuto?** Se sì, è stata impostata una partenza programmata.

■ **Il rubinetto dell'acqua è aperto?** Per motivi di sicurezza, se la lavatrice non carica acqua non può partire con il lavaggio.

**GIUSTO SBAGLIATO**

**Chiudere il rubinetto dopo ogni lavaggio. Limita l'usura dell'impianto idraulico della lavabiancheria ed elimina il pericolo di perdite quando in casa non c'è nessuno.**

**Lasciare sempre socchiuso l'oblò. In questo modo non si creano cattivi odori.**

**Pulire delicatamente l'esterno. Per pulire l'esterno e le parti in gomma della lavabiancheria, usa sempre un panno imbevuto di acqua tiepida e sapone.**

**Lasciare attaccata la spina mentre pulisci la lavabiancheria. Anche durante i lavori di manutenzione, la spina va sempre staccata.**

**Usare solventi e abrasivi aggressivi. Mai usare prodotti solventi o abrasivi per pulire l'esterno e le parti in gomma della lavabiancheria.**

**Trascurare il cassetto dei detersivi. È estraibile e per lavarlo basta lasciarlo un po' di tempo sotto l'acqua corrente.**

**Andare in vacanza senza pensare a lei. Prima di andare in vacanza, controlla sempre che la spina sia staccata e il rubinetto dell'acqua sia chiuso.**

**Ma dov'è finita tutta l'acqua?**

**Semplice: con la nuova tecnologia Ariston, ne basta meno della metà, per lavare bene il doppio! E per questo che non vedi l'acqua nell'oblò: perché è poca, pochissima, per rispettare l'ambiente ma senza rinunciare al massimo pulito. E in più, risparmi anche energia elettrica.**

**La lavabiancheria non carica acqua.**

■ **Il tubo è ben collegato al rubinetto?**

■ **Manca l'acqua?** Potrebbero essere in corso dei lavori nel condominio o nella via.

■ **C'è sufficiente pressione?** Potrebbe esserci un guasto all'autoclave.

■ **Il filtro del rubinetto è pulito?** Se l'acqua è molto calcarea, oppure se recentemente sono stati fatti lavori all'acquedotto, il filtro del rubinetto potrebbe essere ostruito da frammenti e detriti.

■ **Il tubo di gomma è piegato?** Il percorso del tubo di gomma che porta l'acqua alla lavatrice deve essere il più rettilineo possibile. Controlla che non sia schiacciato o piegato.

**La lavabiancheria carica e scarica acqua di continuo.**

■ **Il tubo è posto troppo in basso?** Deve essere installato ad un'altezza variabile fra 60 e 100 cm.

■ **La bocca del tubo è immersa nell'acqua?**

■ **Lo scarico a muro ha lo sfianto d'aria?** Se dopo queste verifiche il problema non si risolve, chiudi il rubinetto dell'acqua, spegni la lavabiancheria e chiama l'assistenza. Se abiti a un piano alto, potrebbero essersi innescati fenomeni di sifonaggio. Per risolverli occorre installare una valvola apposita.



**La lavabiancheria non scarica o non centrifuga.**

■ **La funzione "Stira meno" è attiva?** Completa il programma premendo il tasto **Start**.

■ **La pompa di scarico è intasata?** Per ispezionarla, chiudere il rubinetto, staccare la spina e seguire le istruzioni a pagina 11, oppure chiamare l'assistenza tecnica.

■ **Il tubo di scarico è piegato?** Il percorso del tubo di scarico deve essere il più rettilineo possibile. Controlla che non sia schiacciato o piegato.

■ **La condotta dell'impianto di scarico è ostruita?** L'eventuale prolunga del tubo di scarico è irregolare e impedisce il passaggio dell'acqua?



**La lavabiancheria vibra molto durante la fase di centrifuga.**

■ **Il gruppo oscillante interno, al momento dell'installazione, è stato sbloccato correttamente?** Vedi la pagina successiva dedicata all'installazione.

■ **La lavabiancheria è ben livellata?** Il livellamento dell'apparecchio va controllato periodicamente. Col tempo la lavatrice potrebbe essersi spostata in modo impercettibile. Agire sui piedini controllando con una livella.

■ **È stretta tra mobili e muro?** Se non è un modello da incasso, durante il ciclo di centrifugazione la lavatrice ha bisogno di oscillare un po'. È opportuno che intorno ad essa ci siano alcuni cm liberi.



**La lavabiancheria perde acqua.**

■ **La ghiera del tubo di carico è ben avvitata?** Chiudi il rubinetto, stacca la spina e prova a stringerla senza forzare.

■ **Il cassetto dei detersivi è intasato?** Prova ad estrarlo e lavarlo sotto l'acqua corrente.

■ **Il tubo di scarico non è ben fissato?** Chiudi il rubinetto, stacca la spina e prova a fissarlo meglio.



**Si forma troppa schiuma.**

■ **Il detersivo è adatto per l'uso in lavatrice?** Verifica che contenga la definizione "per lavatrice" oppure "a mano e in lavatrice", o simile.

■ **La quantità è quella giusta?** Un eccesso di detersivo, oltre a produrre troppa schiuma, non lava in modo più efficace e contribuisce a produrre incrostazioni nelle parti interne della lavatrice.

Se, nonostante tutti i controlli, la lavabiancheria non funziona e l'inconveniente rilevato continua a manifestarsi, chiama il Centro Assistenza autorizzato più vicino, comunicando queste informazioni:

- il tipo di guasto
- la sigla (Mod. ....)
- il numero di serie (S/N ....)

Trovi queste informazioni sulla targhetta applicata nella parte posteriore della lavabiancheria.

Non ricorrere mai a tecnici non autorizzati e rifiuta sempre l'installazione di pezzi di ricambio non originali.

## Caratteristiche tecniche

<b>Modello</b>	AD 1600
<b>Dimensioni</b>	larghezza cm 59,5 altezza cm 85 profondità cm 53,5
<b>Capacità</b>	da 1 a 5,5 kg
<b>Collegamenti elettrici</b>	tensione a 220/230 Volt 50 Hz potenza massima assorbita 1850 W
<b>Collegamenti idrici</b>	pressione massima 1 MPa (10 bar) pressione minima 0,05 MPa (0,5 bar) capacità della cesto 46 litri
<b>Velocità di centrifuga</b>	sino a 1600 giri al minuto
<b>Programmi di controllo secondo la norma IEC456</b>	Ruota la manopola completamente a sinistra e seleziona una temperatura di 60°C. Effettuato con 5,0 kg di carico.
<b>CE</b>	Questa apparecchiatura è conforme alle seguenti Direttive Comunitarie: - 73/23/CEE del 19/02/73 (Bassa Tensione) e successive modificazioni - 89/336/CEE del 03/05/89 (Compatibilità Elettromagnetica) e successive modificazioni

# Installazione e trasloco

## Quando arriva la lavabiancheria

**Che sia nuova oppure appena trasferita da una casa all'altra, l'installazione è un momento importantissimo per il buon funzionamento della lavabiancheria.**

Dopo aver tolto l'imballaggio assicurati dell'integrità dell'apparecchio. In caso di dubbio, chiama subito un tecnico qualificato. **L'interno della lavabiancheria viene bloccato, per il trasporto, da quattro viti sullo schienale.**

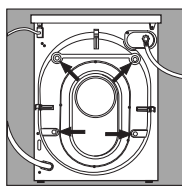

Prima di mettere in funzione la lavatrice, **rimuovi le viti**, togli il gommino con il relativo distanziale (conserva tutti i pezzi) e chiudi i fori con i tappi di plastica forniti in dotazione.

**Importante:** Chiudi con il tappo (in dotazione), i 3 fori nei quali era alloggiata la spina, situati nella parte posteriore in basso a destra della lavabiancheria.

### Livellamento

Per il buon funzionamento della lavatrice è importante che questa sia bene in piano. Per effettuare il livellamento basta agire sui piedini anteriori; l'angolo di inclinazione, misurato sul piano di lavoro, non deve superare i 2°. In caso di moquette, assicurarsi che non venga ostruita la ventilazione nell'area di appoggio.

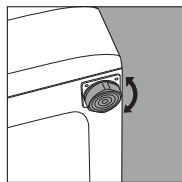

*I piedini anteriori sono regolabili.*

Conserva le viti di bloccaggio e i distanziali. In caso di trasloco ti saranno utili per bloccare nuovamente le parti interne della lavabiancheria che sarà così protetta dagli urti durante il trasporto.

### Collegamento alla presa d'acqua

La pressione idrica deve essere compresa tra i valori indicati nella targhetta posta sul retro. Allacciare il tubo di carico a una presa d'acqua fredda con bocca filettata da 3/4 gas interponendo la guarnizione in gomma.

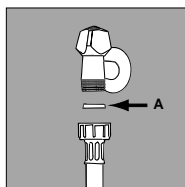

*La guarnizione in gomma.*

Se la tubazione dell'acqua è nuova o è rimasta inattiva, prima di allacciare far scorrere l'acqua finché non è limpida e priva di impurità. Collegare il tubo alla macchina, in corrispondenza dell'apposita presa d'acqua in alto a destra.

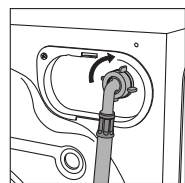

*Presa d'acqua in alto a destra.*

### Collegamento del tubo di scarico

Sul retro della macchina ci sono due agganci (destro o sinistro) ai quali fissare il tubo di scarico. Inserire l'altra estremità in una conduttura oppure appoggiarlo al lavandino o alla vasca evitando strozzature e curvature eccessive. È importante che termini ad un'altezza tra 60 e 100 cm. Nel caso in cui sia indispensabile fissare l'estremità del tubo a una altezza dal pavimento inferiore ai 60 cm è necessario che il tubo venga fissato nell'apposito gancio posto sulla parte alta dello schienale.

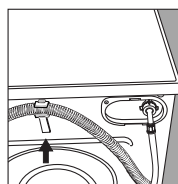

*Il gancio da utilizzare se il tubo di scarico termina a meno di 60 cm di altezza.*

Se il tubo scarica nella vasca o nel lavabo, applicare la guida in plastica e legare al rubinetto.

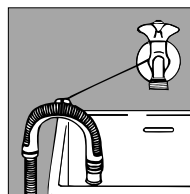

*La guida per lo scarico in vasche e lavabi.*

Non deve mai rimanere immerso nell'acqua.

Sono sconsigliati tubi di prolunga. Nel caso sia assolutamente indispensabile, la prolunga deve avere lo stesso diametro del tubo originale e non deve superare i 150 cm. In caso di scarico a muro, far verificare la sua efficienza da un tecnico abilitato. Se l'abitazione si trova negli ultimi piani di un edificio, è possibile che si verifichino fenomeni di sifonaggio per cui la lavabiancheria carica e scarica acqua di continuo. Per eliminare questo inconveniente sono disponibili in commercio apposite valvole anti-sifonaggio.

### Collegamento elettrico

Prima di collegare la macchina alla presa elettrica accertarsi che:

- 1) la presa elettrica sia in grado di sopportare il carico massimo di potenza della macchina indicato nella targhetta caratteristiche e che sia a norma di legge;
- 2) la tensione di alimentazione sia compresa nei valori indicati nella targhetta caratteristiche;
- 3) la presa sia compatibile con la spina della macchina. In caso contrario non utilizzare adattatori ma procedere invece alla sostituzione della presa o della spina;
- 4) gli impianti elettrici domestici devono essere dotati di "messa a terra".

**Attenzione!**  
L'azienda declina ogni responsabilità qualora queste norme non vengano rispettate.

Sacchetti in plastica, polistirolo espanso, chiodi e gli altri elementi dell'imballo non sono giochi per bambini in quanto potenziali fonti di pericolo.



# Trattala bene e sarà sempre amica tua

**La tua lavabiancheria è un'affidabile compagna di vita e di lavoro. Tenerla in forma è importante. Anche per te.**

La tua lavabiancheria è progettata per durare molti anni senza problemi. Qualche semplice accorgimento aiuta a tenerla in forma e farla durare ancora di più. Prima di tutto, devi chiudere sempre il rubinetto dell'acqua dopo ogni lavaggio: la continua pressione dell'acqua può usurare alcuni componenti.

Inoltre, così facendo, elimini il pericolo di perdite quando in casa non c'è nessuno.

Se l'acqua della tua zona è troppo dura, usa un prodotto anticalcare (l'acqua è dura se lascia facilmente tracce biancastre intorno ai rubinetti oppure intorno agli scarichi, specialmente della vasca da bagno).

Per avere informazioni più precise sul tipo di acqua del tuo impianto, puoi rivolgerti all'Acquedotto locale oppure a un idraulico di zona).

Occorre vuotare sempre le tasche, togliendo anche spille, distintivi e qualsiasi oggetto duro. L'esterno della lavabiancheria va lavato con un panno imbevuto di acqua tiepida e sapone.

**È importante lavare periodicamente il cassetto estraibile dei detersivi. Per prevenire incrostazioni basta tenerlo qualche tempo sotto il rubinetto dell'acqua corrente.**

## Mai esagerare con le dosi.

Il normale detersivo contiene già prodotti anticalcare. Solo se l'acqua è particolarmente dura, cioè molto ricca di calcio, ti consigliamo di utilizzare ad ogni lavaggio un prodotto specifico.

Saltuariamente può essere utile un ciclo di lavaggio con una dose di prodotto anti-calcare, senza detersivo e senza biancheria.

Non utilizzare nessun detersivo o additivo in dosi troppo abbondanti perché potrebbero causare un'eccessiva produzione di schiuma, con produzione di incrostazioni e possibili danni ai componenti della tua lavabiancheria.



*Vuota sempre le tasche: i piccoli oggetti possono danneggiare la tua lavabiancheria.*

## Quando serve, un'ispezione alla pompa e al tubo di gomma.

**La lavabiancheria è dotata di una pompa autopulente che non ha bisogno di operazioni di pulizia e manutenzione. Può però succedere che piccoli oggetti cadano accidentalmente nella pompa: monete, fermagli, bottoni pericolanti e altre piccole cose. Per evitare danni, vengono fermati in una precamera accessibile, posta nella parte inferiore della pompa.**

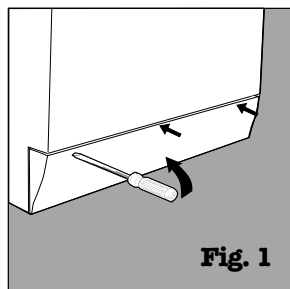
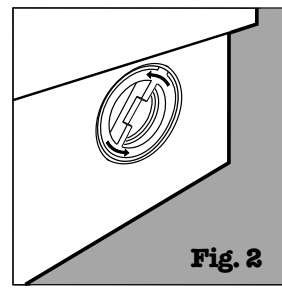

**Fig. 1**

Per accedere a questa precamera è sufficiente rimuovere il pannello di copertura posto nella parte inferiore della lavabiancheria con l'ausilio di un giravite (figura 1); togliere quindi il coperchio ruotandolo in senso antiorario (figura 2) e ispezionare accuratamente l'interno.

### Il tubo di gomma

Controlla il tubo di gomma almeno una volta all'anno. Va sostituito subito se presenta screpolature e fessure poiché durante i lavaggi deve sopportare forti pressioni che potrebbero provocare improvvise spaccature.



**Fig. 2**

**Attenzione:** assicurati che il ciclo di lavaggio sia terminato e stacca la spina prima di togliere il coperchio e prima di qualsiasi operazione di manutenzione. E' normale che dopo aver tolto il coperchio fuoriesca una piccola quantità di acqua. Nel rimontare il pannello di copertura, assicurati di inserire i ganci posti nella parte inferiore nelle apposite asole prima di spingerlo contro la macchina.

È sempre più importante

# La sicurezza per te e i tuoi bambini

La lavabiancheria è costruita secondo le più severe norme internazionali di sicurezza. Per tutelare te e tutta la tua famiglia

Leggi attentamente queste avvertenze e tutte le informazioni contenute in questo libretto: è importante perché, oltre a numerose notizie utili, fornisco importanti informazioni su sicurezza, uso e manutenzione.

1. **La lavabiancheria non va installata all'aperto**, nemmeno se lo spazio è riparato da una tettoia, perché è molto pericoloso lasciarla esposta alla pioggia e ai temporali.
2. **Deve essere usata soltanto da adulti** ed esclusivamente per lavare la biancheria secondo le istruzioni scritte in questo manuale.
3. Se dev'essere spostata, lavorare in due o tre persone con la massima attenzione. Mai da soli perché la macchina è molto pesante.
4. Prima di introdurre la biancheria **controlla che il cestello sia vuoto**.

5. **Non toccare la macchina a piedi nudi** oppure **con le mani o i piedi bagnati o umidi**.
6. **Non usare prolunghe e multiple**, pericolose soprattutto in ambienti umidi. Il cavo di alimentazione non deve subire piegature o compressioni pericolose.

7. **Non aprire il cassetto dei detersivi mentre la macchina è in funzione; non usare detersivo per il lavaggio a mano** poiché la sua schiuma abbondante potrebbe danneggiare le parti interne.

8. **Non tirare mai il cavo né la lavabiancheria per staccare la spina dalla presa a muro**: è molto pericoloso.
9. Durante il funzionamento della lavabiancheria **non toccare l'acqua di scarico** perché può raggiungere temperature elevate. **L'oblò, durante il lavaggio tende a scaldarsi**; tieni lontani i bambini. **Non forzare mai l'oblò** perché questo potrebbe danneggiare il meccanismo di sicurezza posto sull'apertura che ha il compito di proteggere da aperture accidentali.
10. **In caso di guasto, chiudi prima di tutto il rubinetto dell'acqua e stacca la spina dalla presa a muro**; in nessun caso accedere ai meccanismi interni per tentare di ripararla.

Voglio solo un tecnico specializzato e autorizzato con ricambi originali garantiti Ariston!



## Come cambiare il cavo di alimentazione

**Il cavo di alimentazione della lavabiancheria è speciale e può essere acquistato esclusivamente presso i Centri di Assistenza Tecnica autorizzati.**

Per sostituirlo occorre fare così:

1. Assicurati che la lavabiancheria sia spenta e la presa sia scollegata.
2. Togli il top di copertura svitando le due viti **I**, e poi tiralo verso di te [fig. 3].
3. Scollega i cavetti dal filtro antisturbo **F** [fig. 4] facendo attenzione alla loro posi-

zione (cavetto **Blu=N**; cavetto **Marrone=L**) lasciando per ultimo il cavetto di terra  $\perp$ . *Nota:* le lettere **L**, **N** e il simbolo  $\perp$  sono riportati sul filtro antisturbo.

4. Allontana leggermente la parte superiore del passacavo dallo schienale, tira il cavo di alimentazione verso l'alto e quindi estrailo [fig. 5].

**Per collegare il nuovo cavo agisci in senso inverso.**

Per rimontare il top di copertura appoggialo sulla lavabiancheria [fig. 6] e fallo scorrere in avanti finché i ganci posti nella parte anteriore non vanno a inserirsi nelle apposite asole ricavate sul cruscotto, quindi riavvita le viti.

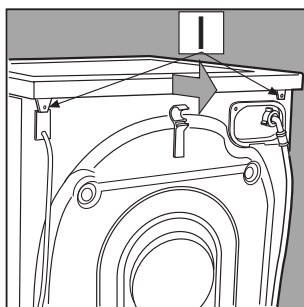

Fig. 3

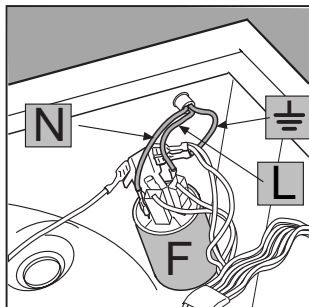

Fig. 4

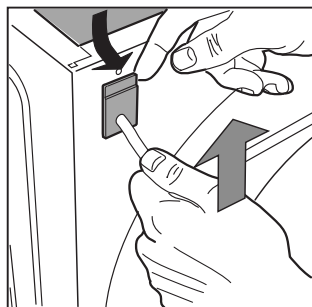

Fig. 5

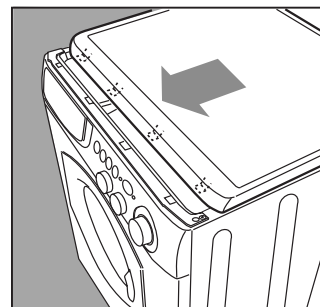

Fig. 6

**ARISTON** digital

**La rete domestica**

Gli elettrodomestici e gli accessori della linea Ariston Digital utilizzano la tecnologia WRAP (Web Ready Appliances Protocol) per generare una serie di informazioni relative al loro funzionamento e scambiarle utilizzando sistemi di comunicazione standard: ciò significa che l'elettrodomestico che ha appena acquistato è predisposto per dialogare con gli altri componenti del sistema Ariston Digital utilizzando la rete elettrica, con l'aggiunta di un opportuno accessorio.

Non è pertanto necessario collegare cavi aggiuntivi ed ogni nuovo elettrodomestico Ariston Digital collegato ad una presa di corrente entra subito a far parte della sua rete domestica.



**Ariston Digital è la nuova generazione di elettrodomestici completamente predisposti per collegarsi tra di loro e con il Centro Servizi Digital di Merloni Elettrodomestici.**

**I servizi**

La possibilità di dialogare consente a questi elettrodomestici di sfruttare i nuovi servizi offerti da Merloni Elettrodomestici:

**Gestione Consumi.** Gli elettrodomestici possono comunicare tra di loro e con alcuni accessori della linea Ariston Digital (Misuratore di Corrente e Digital Adapter) per regolare i consumi nella tua casa ed evitare il rischio di un black-out dovuto al sovraccarico.

**Teleassistenza.** Gli elettrodomestici possono anche comunicare, mediante l'accessorio TeleLink della linea

Ariston Digital, con il Centro Servizi Digital per segnalare immediatamente i malfunzionamenti ed anticipare eventuali problemi.

Ariston Digital è una nuova linea di elettrodomestici, accessori e servizi per la sicurezza tua e della tua casa.

Per ulteriori informazioni puoi:

contattare il **numero verde 800-448844** inviare una e-mail a **digital@merloni.com** oppure visitare il sito **www.aristonchannel.com**

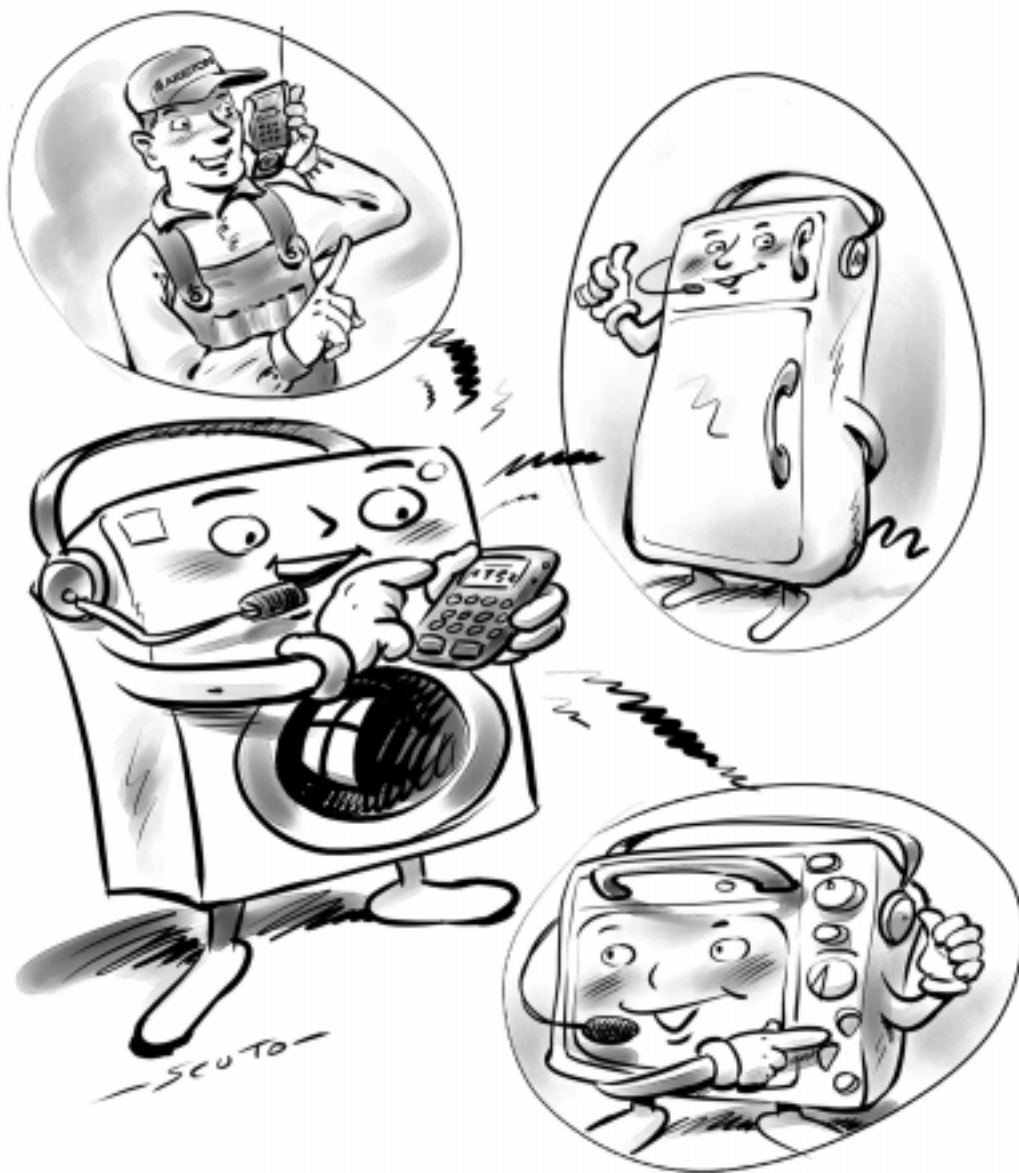

# Ariston ti è vicina anche dopo l'acquisto



**Grazie per averci scelto, ma vogliamo rimanere sempre vicino a te e al tuo elettrodomestico**

## Registra il tuo acquisto

Partecipa al concorso "Rispondi e vinci" inviando il questionario che troverai in allegato alla documentazione del tuo elettrodomestico, potrai usufruire di una serie di servizi riservati ai clienti Ariston.

## Aderisci subito ai servizi speciali

**Da cliente speciale a cliente privilegiato.**

Ti puoi garantire anni ed anni di totale tranquillità per i tuoi nuovi elettrodomestici. Troverai in allegato le modalità per l'adesione, da effettuare entro 30 giorni dalla data di acquisto.

## Assistenza Ricambi Accessori specializzata originali garantiti

**Rivolgiti al numero 199 199 199**

**risponderà il centro di Assistenza Ariston, più vicino a casa tua, 7 giorni su 7.**

Quando chiami questo numero per una richiesta di assistenza, ricambi e/o accessori, ricordati di fornire le seguenti informazioni:

- natura del guasto
- la sigla del modello (Mod.....)
- e il numero di serie (S/N.....)

riportati sulla etichetta applicata nella parte posteriore della lavabiancheria.





# MARGHERITA DIALOGIC

AD1600

Руководство по установке  
и эксплуатации



ARISTON

## Секреты тканей

*Как получить  
наилучшие результаты*

■ **Программа  
класс А при 40°C**  
Первая стиральная  
машина, позволяющая  
добиться отличного  
качества стирки уже при  
40°C

■ **Cashmere Gold**  
Первая стиральная  
машина, удостоенная  
признания  
«The Woolmark Company»

■ **Экологически  
чистое  
полоскание**  
Первая стиральная  
машина, которая  
не загрязняет  
окружающую среду  
сбросом моющих средств

MARGHERITA **DIALOGIC**,  
представляет рождение  
нового интерактивного  
диалога

# Краткий путеводитель по «MARGHERITA **DIALOGIC**»

**Прочитайте, изучите и извлеките максимальную выгоду!**

Настоящее Руководство содержит 11 разделов. Внимательно изучите их. Вы откроете для себя множество секретов эффективной стирки, узнаете возможности своей стиральной машины, научитесь обращаться с ней. Настоятельно рекомендуем обратить особое внимание на правила техники безопасности.

## 1. Установка и подключение (с. 26)

Установка — очень важная операция, от которой во многом зависит, как будет работать ваша стиральная машина. Обязательно проверьте:

1. Соответствие характеристик стиральной машины и электрической сети в вашем доме.
2. Правильность подключения заливного и сливного шлангов.  
**Не используйте шланги повторно.**
3. Горизонтальность установки — это влияет на срок службы стиральной машины и качество стирки.
4. Что фиксирующие барабан болты, которые находятся на задней стороне машины, удалены.

## 2. Подготовка белья и запуск машины (с. 18)

Правильный подбор стираемых вещей и равномерность загрузки гарантируют высокое качество стирки и долгий срок службы машины. В этом разделе вы найдете много полезных советов.

## 3. Что на этикетках (с. 21)

Вы должны научиться читать этикетки, прикрепляемые к одежде и белью, чтобы правильно выбирать режимы стирки, сушки и глажения.

## 4. Типичные ошибки и как их избежать (с. 22)

Раньше вы обращались за советами к своим бабушкам. Но в их времена еще не было синтетических тканей и стирка считалась простым делом. Сегодня лучший консультант — MARGHERITA **DIALOGIC**. Благодаря ей вы сможете стирать даже шерстяные изделия, и результат будет лучше, чем при ручной стирке.

## 5. Распределитель моющих средств (с. 23)

Советы и рекомендации по использованию отделений распределителя моющих средств.

## 6. Панель управления (с. 19 - 20)

Конструкция панели управления MARGHERITA **DIALOGIC** проста: всего несколько кнопок, с помощью которых вы выбираете режим стирки (от интенсивного до деликатного). При правильном выборе режима высокое качество стирки и долговечность машины гарантированы.

## 7. Программы стирки (с. 20)

Таблица программ позволит вам правильно выбрать температурный режим, моющие средства, ополаскиватели и смягчители. Правильный выбор программы — это не только высокое качество стирки, но и существенная экономия электроэнергии и воды.

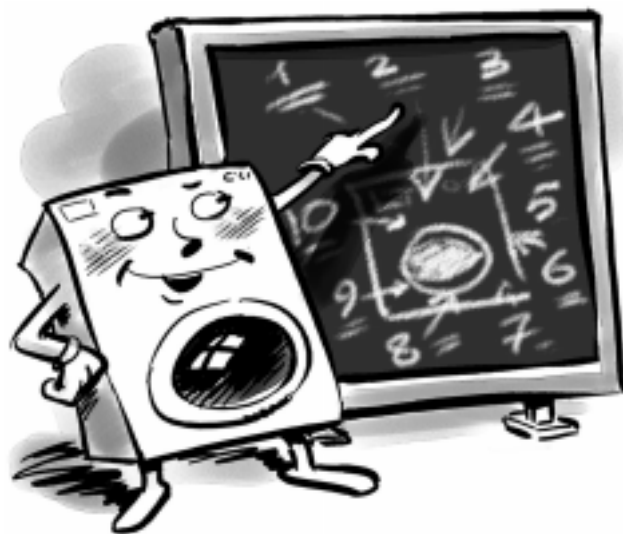

## 8. Обслуживание и уход (с. 27)

MARGHERITA **DIALOGIC** — ваш настоящий друг. Проявите к нему внимание, и он ответит вам преданностью и благодарностью. Не слишком обременительный уход за стиральной машиной продлит срок ее службы на многие годы.

## 9. Возможные неисправности и способы их устранения (с. 24 и 25)

Многие проблемы вы сможете решить сами, если внимательно изучите приведенные в этом разделе рекомендации. В сложных ситуациях немедленно вызывайте техников сервисного центра Ariston.

## 10. Технические характеристики (с. 25)

Краткие технические данные, которые необходимо знать владельцу стиральной машины: модель, потребление электроэнергии, расход воды, габариты, скорость вращения барабана в разных режимах, соответствие итальянским и европейским нормам и стандартам и пр.

## 11. Ваша безопасность и безопасность ваших детей (с. 28)

Как обеспечить безопасность дома и семьи — это самое главное, что вы должны знать как владелец и пользователь стиральной машины.

# Как пользоваться машиной

Вы сделаете большое дело, если перед стиркой рассортируете белье по материалу и цвету, прочитаете этикетки на отдельных вещах и смешаете крупные вещи с мелкими.

## Подготовка белья.

Разберите белье по материалу и по устойчивости окраски. Белое и цветное белье стирайте отдельно. Не забудьте вынуть все из карманов, особенно мелкие предметы, (монеты, значки, иголки и др.), которые могут повредить машину. Проверьте, хорошо ли держатся пуговицы и застегните молнии.

## Сверяйтесь с этикетками.

На одежде и белье имеются этикетки, показывающие как ухаживать за этими изделиями. В таблице (см. с. 21) приведены символы, проставляемые на этикетках, и раскрыто их содержание. Соблюдение правил стирки надолго сохранит ваши вещи.

## Смешивайте крупные и мелкие вещи при загрузке машины.

Машина оборудована электронным устройством, контролирующим загрузку барабана. Перед выполнением цикла отжима это устройство старается более или менее равномерно распределить нагрузку по барабану, что, в свою оче-

Для получения хороших результатов очень важно разобрать белье по ткани и цвету

редь, зависит как от типа стираемых вещей, так и от их начальной загрузки. Если нагрузка распределена более или менее равномерно, то машина может выполнять отжим на высоких оборотах без шума и тряски.

# Пуск машины

Сразу после установки Вашей новой машины запустите цикл стирки без белья, повернув рукоятку полностью влево и установив температуру 90°.

Правильный пуск машины очень важен с точки зрения повышения качества стирки и увеличения срока эксплуатации оборудования. После загрузки машины и заправки моющих средств и различных добавок обязательно убедитесь в том, что:

1. Дверца машины надежно закрыта.
2. Машина включена в электрическую сеть.
3. Открыт кран подачи воды.

По окончании стирки Дождитесь, пока вместо символа  появится слово **END**.

Выключите стиральную машину нажатием кнопки **C** (положение **OFF**). Откройте дверцу машины. Вынув белье, оставьте дверцу машины приоткрытой, чтобы дать испариться оставшейся влаге. Перекройте кран подачи воды.



В случае отключения электропитания или самопроизвольного выключения машины заданная программа сохраняется в памяти.

Для защиты предметов одежды из деликатных тканей (нижнее белье, чулки) поместите их в холщевые мешочки

## Как избавиться от пятен: общие рекомендации

**Паста шариковых ручек или фломастер:** нанесите метиловый спирт на кусочек ваты и протрите пятно, затем стирайте при 90 °С.  
**Деготь и смазка:** счистите толстый слой загрязнения, размягчьте остаток маргарином или сливочным маслом, оставьте на время; затем снимите скипидаром и сразу же простирайте вещь.

**Воск:** счистите воск, положите ткань между двумя листами рыхлой бумаги и прогладьте горячим утюгом; сразу же обработайте ватным тампоном, смоченным скипидаром или метиловым спиртом.

**Жевательная резинка:** удалите с помощью жидкости для снятия лака, затем протрите чистой тканью.

**Плесень:** хлопковые и льняные ткани замочите в растворе 1 части жидкого моющего средства на 5 частей воды и добавьте столовую ложку уксуса. Тотчас простирайте. Загрязнения иных белых тканях смочите в 10%-ном растворе перекиси водорода и простирайте.

**Губная помада:** хлопок или шерсть обработайте жидким моющим средством и протрите; шелк очищайте пятновыводителем.

**Лак для ногтей:** положите ткань между двумя листами рыхлой бумаги, смочите жидкостью для снятия лака.

**Пятна от травы:** используйте тампон, смоченный этиловым спиртом.

# Панель управления

Управляя машиной — главное сделать правильный выбор. И это очень просто!

**A**

## Рукоятка

Используйте рукоятку для выбора режима стирки наиболее деликатных тканей, и MARGHERITA **DIALOGIC** подберет наиболее подходящий цикл стирки.

Поворачивайте рукоятку влево, чтобы установить наиболее интенсивный режим стирки.

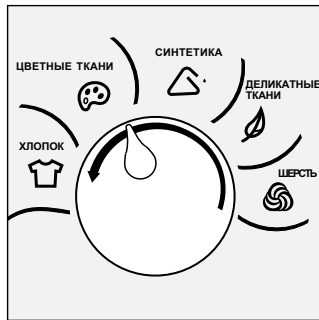

Сектор **ДЕЛИКАТНЫЕ ТКАНИ** (деликатная стирка) особенно рекомендуется для *шелка и занавесей*.

**B**

## Start/Reset (Пуск/Сброс)

Эта кнопка позволяет Вам запустить или прервать выбранную программу. Короткое нажатие на кнопку **Start** машину, продолжительное (не менее 3 секунд) **Reset** программу.

После установки программы, вращение рукоятки выбора программ *А* уже не имеют никакого значения.

**C**

## Кнопка включения / выключения (On/Off)

Нажатие на кнопку включает машину. Если кнопка не нажата, то машина выключена. **Выключение машины не отменяет заданную программу.**



Распределитель моющих средств с дополнительной вставкой для отбеливателя находится здесь .

**D**

## Кнопка отложенного старта

Эта кнопка позволяет отложить начало программы стирки от 1 до 24 часов.

Предоставление отложенного старта будет обозначено появлением на дисплее символа и показом количества времени, оставшегося до непосредственного запуска программы..

**E**

## Температура

Эта кнопка изменяет температуру стирки, соответствующую заданной программе, на холодную стирку (**OFF – ВЫКЛ.**).

Для установки температуры от 90°C до 60°C нажмите эту кнопку ещё раз.

Эта опция действительна для всех программ стирки.

**F**

## Регулировка цикла отжима

Эта кнопка изменяет установленную скорость отжима, вплоть до полного исключения отжима из программы стирки (**OFF – ВЫКЛ.**).

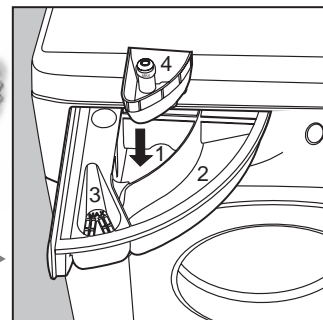

**G**

## Режим (M) / Выбор (S)

Нажмите (M), чтобы просмотреть перечень опций на дисплее.

Найдите желаемую опцию: соответствующий символ начнет мигать, и на дисплее появится слово **OFF (ВЫКЛ.)**, которое Вы можете изменить на **ON (ВКЛ.)**, нажав (S).

Для подтверждения Вашего выбора и последующего активизирования опции нажмите (M) снова.

Машина в любом случае запомнит последний сделанный выбор, если в течение нескольких секунд больше не будут нажаты никакие кнопки.

Выбранные опции загорятся на дисплее, и будут высвечиваться на протяжении всей программы стирки.

**H**

## Распределитель моющих средств

Распределитель моющих средств имеет три отделения:

- 1- моющее средство для предварительной стирки
  - 2- моющее средство для стирки
  - 3- добавки
- Дополнительное отделение 4, предназначенное для отбеливателя, можно вставить в отделение 1.

**I**

Дисплей высвечивает опции, соответствующие выбранной программе и опции, предоставляемые для выбора. Нажатием (M) Вы можете выбрать следующие опции, показанные на дисплее:

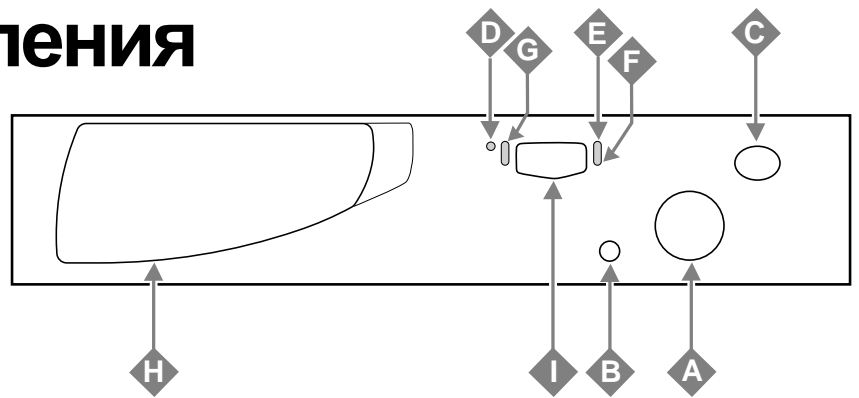

## Предварительная стирка

Нажмите (M), чтобы выбрать желаемую функцию.

Используйте эту функцию, чтобы выполнить предварительную стирку на всех программах, исключая программу для шерсти и специальные программы .

Чтобы задействовать функцию, нажимайте (S), пока слово **ON (ВКЛЮЧЕНО)** не появится на дисплее.

Активизация этой опции будет обозначена символом на дисплее.

**Примечание:** эта функция несовместима с опцией **Удаление пятен**.

## Удаление пятен (см. стр. 7)

Нажмите (M), чтобы выбрать желаемую функцию.

Благодаря этой опции, машина выполняет более интенсивную стирку, при которой возрастает эффективность действия жидких добавок, и таким образом удаляются наиболее устойчивые загрязнения.

Чтобы задействовать функцию, нажимайте (S), пока слово **ON (ВКЛЮЧЕНО)** не появится на дисплее.

Активизация этой опции будет обозначена символом на дисплее.

**Примечание:** эту функция несовместима с опциями **Предварительная стирка** и **Легкая глажка**.

## Быстрая стирка

Нажмите (M), чтобы выбрать желаемую функцию.

Эта функция сокращает продолжительность программы стирки примерно на 30 %.

Чтобы задействовать функцию, нажимайте (S), пока слово **ON (ВКЛЮЧЕНО)** не появится на дисплее.

Активизация этой опции будет обозначена символом на дисплее.

**Примечание:** эту функцию нельзя использовать вместе с программами стирки **ШЕРСТЬ** и **ДЕЛИКАТНЫЕ ТКАНИ**.



**Легкая глажка** 

Нажмите , чтобы выбрать желаемую функцию.

Эта опция позволяет производить стирку без образования складок на белье, **облегчая в последующем его глажение.**

Машина оптимизирует условия стирки в соответствии с типом ткани.

Чтобы задействовать функцию, нажимайте , пока слово **ON (ВКЛЮЧЕНО)** не появится на дисплее.

В программах стирки **Синтетика** и **Деликатных тканей**, цикл стирки прерывается, и белье остается замоченным в воде перед циклом отжима.

Чтобы завершить цикл, нажмите кнопку **Пуск**.

Активизация этой опции будет обозначена символом  на дисплее.



**Примечание:** эта функция несовместима с опцией **Удаление пятен**.

**Специальные программы** 

Нажмите , чтобы выбрать желаемую функцию.





Если Вы установили эту опцию, на дисплее появится следующее:



- Speciali (Специальная) (OFF – ВЫКЛ.)
- Solorisacquo (Только полоскание)
- Solo centrifuga (Только отжим)
- Scarico (Слив)



Для выбора желаемой “Специальной программы” нажмите , для подтверждения выбора нажмите .

Если Вы не хотите выбирать “Специальную программу”, нажимайте , пока надпись “Speciali” (OFF) – “Специальная” – (ВЫКЛ.) не появится на дисплее.

**Установки**

Нажимайте одновременно кнопки  и  не менее 4-х секунд, чтобы получить доступ к меню пользователя, где Вы можете выбрать **язык** сообщений и **яркость** изображения на дисплее. Появится слово **LINGUA (ЯЗЫК)** - нажмите , чтобы увидеть установленный язык. Если Вы хотите изменить его, просто прокрутите перечень возможных языков, нажимая , и подтвердите свой выбор, нажав .



Чтобы настроить яркость дисплея, нажимайте одновременно кнопки  и  не менее 4-х секунд: на дисплее появится слово **LINGUA (ЯЗЫК)**; нажмите , чтобы появилось сообщение **LUMINOSITA' DISPLAY (ЯРКОСТЬ ДИСПЛЕЯ)**.

Нажмите , чтобы была показана установленная яркость изображения на дисплее; если Вы хотите изменить ее, прокрутите, нажимая , три возможные уровни яркости и выберите желаемый, нажав .

**Специальная информация на дисплее**

**После первого цикла стирки ...**

Дисплей 10 секунд показывает уровень жесткости воды, и Вы можете соответственно изменить количество используемого моющего средства:

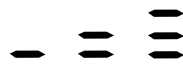
- Низкий 
- Средний 
- Высокий 

И последовательно:

- обозначение выбранного сектора ткани (ХЛОПОК, ЦВЕТНЫЕ ТКАНИ, СИНТЕТИКА, ДЕЛИКАТНЫЕ ТКАНИ и ШЕРСТЬ);
- температура, соответствующая установленной программе стирки;
- рекомендуемая загрузка белья:

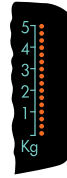

- после нажатия кнопки **Пуск** – показывается продолжительность выбранного цикла; если Вы установили **Отложенный старт программы** , - отображается обратный отсчет времени к началу запуска программы.

**Во время цикла стирки...**

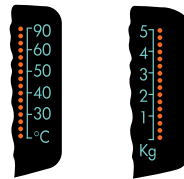

На дисплее отображается следующее:

- количество оставшегося времени;
- температура, во время стадии нагрева (на шкале с правой стороны дисплея); сразу после окончания нагрева и в течение полной продолжительности цикла; вес загруженного в машину белья:



- стадии стирки (предварительная стирка, нагрев...);
- выбранные опции.

**Блокировка двери**

Символ  показывает, что дверь стиральной машины заблокирована во избежание случайного открытия. Не пытайтесь силой открыть люк, это может привести к поломке машины. Прежде, чем открыть дверцу стиральной машины, дождитесь, чтобы символ  погас.

**Сообщение об ошибке**

Появляется в случае возникновения аномалии в работе машины, при звонке в Авторизованный сервисный центр следует сообщить ее значение, выведенное на дисплее (например, F-01).

**Конец выполнения программы**

По окончании программы на дисплее появится слово **END - КОНЕЦ**.

Если Вы использовали слишком большое количество моющего средства, загорится символ . Однако эта стиральная машина гарантирует совершенное полоскание.

**IDROSTOP (ГИДРОСТОП)**

Бережно относитесь к Вашему белью, машина может иногда останавливаться с водой в барабане, оставляя белье, замоченным в воде. Нажмите кнопку **Пуск**, чтобы закончить цикл стирки.

**Демонстрационный режим (Demo Mode)**

Машина оснащена демонстрационным режимом. Если на дисплее среди других сообщений появилась фраза “**DEMO MODE**” (Демонстрационный режим), Вы можете аннулировать его следующими простыми действиями:  
 - выключите машину кнопкой **включения / выключения (C)**;  
 - держите нажатой кнопку **Пуск / Сброс (B)** и одновременно включите обратно машину.  
 С этого момента демонстрационный режим исключен.

**Специальные программы стирки**

**Класс А при 40°C:** MARGHERITA **DIALOGIC** имеет специальную программу, дающую великолепные результаты стирки даже при низкой температуре.

Вы получаете такое же качество стирки, как и при температуре 60°C, правда длительность цикла увеличится.

Чтобы установить эту программу, переместите метку на рукоятке полностью влево и установите температуру 40°C. Фраза “**CLASSE A**” (“КЛАСС А”) появится на дисплее.

**Ежедневная стирка:** MARGHERITA **DIALOGIC** имеет программу, предназначенную для стирки слабо загрязненного белья за короткое время.

Вы можете стирать различные виды тканей вместе (за исключением шерсти и шелка) при максимальной загрузке белья 3 кг. Эта программа позволяет Вам сэкономить и время, и электроэнергию, поскольку длится приблизительно 30 минут.

Мы рекомендуем использовать жидкое моющее средство.

Чтобы установить программу, поверните индекс на рукоятке в любую позицию в секторе **Синтетика**, выберите температуру 30°C и включите опцию “**Быстрая стирка**” .

Слово “**QUOTIDIANO**” (“Ежедневная”) появится на дисплее.





**Примечание:** эти программы предоставляют наилучший уровень стирки и поэтому не могут быть изменены; Вы можете только уменьшить скорость отжима и задать отложенный старт программы.



# Символика на этикетках

Символы на этикетках, прикрепляемых к одежде, это своего рода инструкции, выполнение которых позволит вам добиться замечательных результатов при стирке и дольше сохранит вашу одежду.

В странах Европы символика на этикетках одежды несет очень важную информацию. Вы должны научиться понимать эти символы, чтобы правильно ухаживать за одеждой.

Все символы разделяются на пять групп:  
 стирка , отбеливание ,  
 глажение , химчистка  и сушка .



Температуру надо выбирать правильно!

## Полезные советы































Рубашки выверните наизнанку — это позволит добиться лучших результатов при стирке и рубашки прослужат дольше.

Обязательно выньте все из карманов.

Перед стиркой сверьтесь с этикетками на одежде.

При загрузке машины смешивайте крупные и мелкие предметы одежды.

Изучите предлагаемую таблицу, постарайтесь запомнить символичные обозначения. Это поможет вам лучше ухаживать за своей одеждой и использовать стиральную машину MARGHERITA **DIALOGIC** с наибольшим эффектом.

 Стирка		 Отбеливание	 Глажение	 Химчистка	 Сушка
<i>Нормальная</i>	<i>Деликатная</i>				<i>Высокая температура</i> / <i>Умеренная температура</i>
 Стирка при 95°C		 Отбеливать только в холодной воде	 Гладить при max 200°C	 Химчистка с любым растворителем	 /  Машинная сушка
 Стирка при 60°C		 Не отбеливать	 Гладить при max 150°C	 Химчистка: только перхлорид, бензин, спирт, R111 и R113	 Нельзя сушить в машине
 Стирка при 40°C			 Гладить при max 110°C	 Химчистка: бензин, спирт и R113	 Сушить расправленным
 Стирка при 30°C			 Не гладить	 Не подвергать химчистке	 Сушить на веревке
Ручная стирка 					 Сушить на плечиках
Не стирать 					

# Типичные ошибки и как их избежать

## ■ Не стирайте в машине.

- ветхие, непрочные и “нежные” вещи. Если все-таки требуется постирать эти вещи в машине, поместите их в льняной мешочек;  
- глубоко окрашенные вещи вместе с белыми вещами.

## ■ Не превышайте рекомендованные нормы загрузки.

Если вы хотите добиться наилучших результатов стирки, не перегружайте машину. Нормы загрузки сухого белья приведены ниже:

*Прочные ткани:*

5,5 кг (максимум)

*Синтетические ткани:*

2,5 кг (максимум)

*Деликатные ткани:*

2 кг (максимум)

*Шерсть:*

1 кг (максимум)

## ■ Что и сколько весит?

1 простыня: 400-500 г

1 наволочка: 150-200 г

1 скатерть: 400-500 г

1 халат: 900-1200 г

1 полотенце: 150-200 г

■ **Тенниски и бумажные свитера**, окрашенные или с надписями, при стирке лучше выворачивать наизнанку. Гладить только с внутренней стороны.

## ■ Комбинезоны.

Модные комбинезоны имеют множество шнурков, ремешков и замков, которые могут повредить барабан стиральной машины. Мелкие детали одежды во время стирки рекомендуется поместить в отдельный мешочек или положить во внутренний карман.

## ■ Отпуск: выключите электроприборы.

Если вы не собираетесь пользоваться стиральной машиной достаточно долгое время (например, во время отпуска), то выключите ее из электросети, перекройте кран подачи воды и оставьте дверцу слегка приоткрытой, чтобы внутри машины не скапливался неприятный запах.

## Шерсть

Для достижения наилучших результатов рекомендуем не загружать более 1 кг белья и использовать специальные порошки для стирки шерстяных изделий.

# Стирать можно практически все

## ■ Занавески и шторы.

Занавески и шторы обычно сильно мнутся. Чтобы этого избежать, сложите их аккуратно и положите в наволочку. Стирайте отдельно, убедившись, что вес не превышает половины рекомендуемой нормы загрузки.

Напоминаем, что существует программа , которая автоматически исключает режим отжима.

## ■ Стеганные одеяла и ветронепроницаемые куртки.

В машине можно стирать пуховые одеяла и куртки, при этом не следует загружать более 2-3 кг изделий сразу. Полоскание выполните 1-2 раза, отжим производите на пониженной скорости.

## ■ Парусиновые туфли.

Парусиновые туфли предварительно очистите от грязи и стирайте с прочными тканями или джинсами, если позволяет цвет. Не стирайте с белыми вещами.

## EXCLUSIVE

# Cashmere Gold: деликатность ручной стирки

Первая стиральная машина, отмеченная The Woolmark Company.

Программа Cashmere Gold была разработана для машинной стирки деликатных изделий из тонкой шерсти.

Программа стирки шерсти, изобретенная Merloni Elettrodomestici, была протестирована и одобрена компанией Woolmark, для стирки изделий с маркировкой на

этикетке “hand wash” (“только для ручной стирки”). Компания Woolmark, крупнейший производитель шерстяных изделий, впервые одобрила цикл деликатной стирки для тканей, которые раньше можно было стирать только вручную. (M00221)

Низкооборотный барабан (90 об./мин) не разрушает тонкие волокна ткани даже во время полоскания.

Пользуйтесь программой  для стирки одежды с символом ручной стирки (таз с водой и рука).

Для лучшего ухода за шерстяными вещами, мы рекомендуем использовать специальные порошки.



# Секреты распределителя моющих средств

Первый секрет самый простой — распределитель открывается наружу.

Рекомендуемая дозировка моющих средств и добавок обычно указывается изготовителем на упаковке продукции. При заполнении распределителя моющих средств следует учитывать объем предстоящей стирки, жесткость воды и степень загрязненности белья. В дальнейшем, приобретая некоторый опыт, Вы сможете сами определять, какое количество моющих средств и добавок требуется в том или ином случае. Это уже будет ваш собственный секрет.

Перед заполнением моющим средством отделения предварительной стирки 1 убедитесь, что отделение 4 для отбеливателя в нем не установлено.

Не переполняйте ополаскивателями отделение 3 выше решетки.

Действуя по программе, машина сама подает добавки моющих средств в воду.

Жидкое моющее средство заливается в отделение 2 за непосредственно перед пуском машины.

Помните, что жидкие моющие средства пригодны для стирки при температуре до 60°C и для программ, не предусматривающих предварительную стирку.

Существуют порошки и жидкие моющие средства в специальных контейнерах, которые закладываются прямо в барабан. Действуйте согласно инструкции на упаковке этих средств.

Не пользуйтесь средствами, предназначенными только для ручной стирки, поскольку обильное пенообразование может вывести из строя стиральную машину.

В скором времени ожидается появление моющих средств, предназначенных и для ручной, и для машинной стирки.

В заключение еще один секрет: при стирке в холодной воде уменьшайте количество моющего средства, так как в холодной воде оно растворяется лучше, чем в теплой.

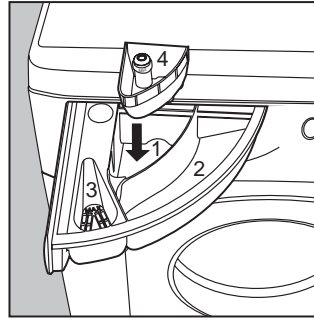

**Отделение 1:** моющее средство для предварительной стирки (порошок)

**Отделение 2:** моющее средство для стирки (порошок или жидкое)

**Отделение 3:** Добавки (смягчители, ароматизаторы и пр.)

**Отделение 4:** Отбеливатель и деликатный отбеливатель

## Отбеливание и кнопка «Удаление пятен»

Лоток 4 для отбеливателя вставляется в отделение 1 распределителя моющих средств. Не заполняйте лоток 4 выше отметки *max* (см. рисунок).

При отбеливании режим предварительной стирки не требуется. Обычный отбеливатель применяют при стирке прочных белых тканей; деликатный отбеливатель можно использовать для цветных, синтетических и шерстяных тканей.

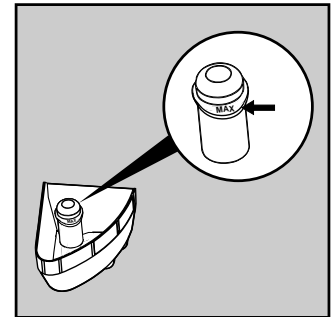

Опция Удаление пятен не действует в секторе Деликатные ткани и со специальными программами и «Класс А при 40°C» (Acc) и «Ежедневная стирка».

Если Вы хотите произвести отбеливание отдельно, налейте отбеливатель в дополнительное отделение 4, установите специальную программу «Только полоскание» и опцию «Удаление пятен».

Если Вы должны произвести отбеливание во время обычного цикла стирки, налейте моющее средство и отбеливатель в предназначенные для них отделения и активизируйте опцию «Удаление пятен».

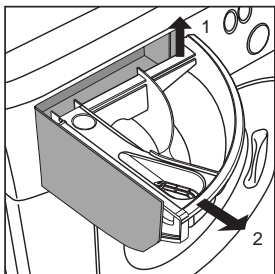

Если требуется ополоснуть распределитель моющих средств, приподнимите и извлеките его как показано на рисунке. Поставьте распределитель под струю воды на несколько минут.

## Как снизить расходы

*Экономная эксплуатация бытовых приборов не наносит ущерба окружающей среде.*

### МАКСИМАЛЬНАЯ ЗАГРУЗКА

Старайтесь максимально загружать машину, этим вы сэкономите электроэнергию, воду, моющие средства и время. Например, при полной загрузке расход электроэнергии будет на 50% меньше, чем при загрузке наполовину.

### НУЖНА ЛИ ПРЕДВАРИТЕЛЬНАЯ СТИРКА?

Программы предварительной стирки нужны только для сильно загрязненного белья! Отказ от предварительной стирки сэкономит моющие средства, воду и затраты электроэнергии на 5-15%, не говоря уже о вашем личном времени.

### ТАК ЛИ НЕОБХОДИМА ГОРЯЧАЯ ВОДА?

Перед стиркой замочите белье, обработайте пятна специальными средствами, и вам не потребуется слишком горячая вода. Стирка при 60 °C способна сэкономить до 50% электроэнергии.

### ПЕРЕД ВЫБОРОМ ПРОГРАММЫ СУШКИ ...

После отжима белья на высоких оборотах сушка белья пойдет быстрее.

# Неисправности и их устранение

## Разберитесь с проблемой сами...

Возможно вам придется столкнуться с какой-либо неисправностью, но не торопитесь вызывать мастера. Во многих случаях вы сами можете решить возникшие проблемы

### Машина не включается.

- Вставлена ли вилка в розетку? Вы могли выключить машину на время чистки.
- Не отключено ли электричество? Из-за перегрузки мог сработать автомат электросети. Не исключено, что в вашем районе произошла какая-то авария.
- Закрыта ли дверца машины? Стиральная машина не может быть включена, если дверца открыта. Это сделано из соображений безопасности.

■ **Нажата ли кнопка включения/выключения (On/Off)?** Если кнопка нажата, но машина все же не включается, то, значит, был задан программный пуск (по таймеру).

■ **Нажата ли кнопка Start/Reset (Пуск/Сброс)?** Если кнопка нажата, но машина все же не включается, то, значит, был задан программный пуск (по таймеру).

■ **Открыт ли кран подачи воды?** Машина, не заполненная водой, не может включиться. Это сделано из соображений безопасности.



## ПРАВИЛЬНО НЕПРАВИЛЬНО

Закрывайте кран после каждой стирки. Ограничьте использование гидравлической системы машины, когда никого нет дома – этим вы уменьшите опасность протечки.

Оставляйте дверцу в приоткрытом положении, чтобы в машине не скапливался неприятный запах.

Внешние панели машины протирайте с большой осторожностью. Корпус машины и резиновые детали протирайте чистой тканью, смоченной в теплой воде с мылом.

При чистке оставьте стиральную машину подключенной к сети. Во время обслуживания машина всегда должна быть отключена от сети. Используйте растворители и активные абразивы. Никогда не применяйте растворители или абразивы для чистки внешних и резиновых частей стиральной машины.

Не заботьтесь о распределителе моющих средств. Съёмный распределитель можно легко промыть под проточной водой.

Уезжая надолго, не забудьте о машине. Перед отъездом всегда проверяйте, что стиральная машина отключена и закрыт кран подачи воды.

### Где же вода в машине?

Просто: с новой технологией Ariston вы затратите воды два раза меньше, а эффект от стирки будет в два раза выше!



Вот почему вы не можете видеть воду через дверцу: ее очень мало. Это забота об окружающей среде без отказа от максимальной чистоты. И вдобавок ко всему, вы экономите электричество.



Машина не заливает воду.

- **Правильно ли подсоединен шланг?**
- **Не перекрыта ли подача воды в доме?** Возможно, в вашем доме или поблизости ведется ремонт и водоснабжение временно отключено.
- **Достаточно ли давление в водопроводе?** Возможно, неисправен автоклав.
- **Не засорен ли фильтр?** Фильтр на заливном шланге может быть забит известковыми частицами или мусором, оставшимся после ремонта водопровода.
- **Не пережат ли шланг подачи воды?** Проследите, как проложен шланг, нет ли изгибов и переломов.

Машина заливает и сливает воду одновременно.

- **Не слишком ли низко расположен сливной шланг?** Конец шланга должен находиться на высоте 60-100 см.
- **Не оказался ли конец шланга в воде?**
- **Имеется ли отводная трубка в сливной системе?**
- Если попытки устранить неисправность не увенчались успехом, выключите машину, перекройте воду и обратитесь в сервисный центр за помощью.
- На верхних этажах здания может сказаться так называемый “сифонный эффект”. Для его устранения устанавливают специальный антисифон.





**Проблемы при сливе воды и отжиме.**

- Была ли выбрана функция “Легкая глажка”? ... Завершите программу нажатием кнопки “Start”.
- Не засорен ли сливной насос? Для проверки закройте кран, выключите машину из сети, далее – см. инструкции на с. 27. При необходимости вызовите специалиста сервисного центра.
- Не пережат ли сливной шланг? Проследите, как проложен шланг, нет ли изгибов и переломов.

- Нет ли засоров в канализации? В каком состоянии удлинитель сливного шланга? Нестандартный удлинитель может задерживать воду.



**Сильная вибрация при отжиме.**

- Сняты ли транспортировочные ограничители? См. инструкции по установке машины на следующей странице.
- Хорошо ли выровнена машина? Регулярно проверяйте горизонтальность установки машины. Отрегулируйте положение ножек машины.

- Достаточен ли зазор между машиной, стеной и окружающими предметами? Если это не встраиваемая модель, то ей необходимо обеспечить некоторое пространство (несколько сантиметров) для перемещений во время отжима.



**Протечки.**

- Плотны ли затянуто металлическое кольцо на конце заливного шланга? Закройте кран, выключите машину из сети, подтяните кольцо руками без особых усилий.
- Нет ли засора в распределителе моющих средств? Извлеките распределитель и промойте его в проточной воде.
- Надежно ли закреплен сливной шланг? Закройте кран, выключите машину из сети, подтяните соединение.



**Избыточное пенообразование.**

- Подходит ли моющее средство для данной машины? Проверьте, есть ли на упаковке надпись: “Для машинной стирки” или “Для ручной и машинной стирки”.
- Правильно ли вы дозируете моющее средство? Передозировка моющего не только ухудшает качество стирки, но и может привести к поломке машины.

Если после проверки машина продолжает работать не должным образом, свяжитесь с сервисным центром, обслуживающим продукцию марки Ariston, и не забудьте сообщить следующую информацию:

- характер неисправности;
- модель стиральной машины (Mod. ...);
- заводской номер (S/N...).

Эти данные указаны в табличке на задней стенке вашей стиральной машины.

Не пользуйтесь услугами лиц, не уполномоченных Производителем. При ремонте требуйте использования оригинальных запасных частей.

## Технические характеристики

<b>модель</b>	AD 1600
<b>размеры</b>	ширина 59,5 см высота 85 см глубина 53,5 см
<b>загрузка</b>	от 1 до 5,5 кг
<b>электрические параметры</b>	напряжение 220/230, частота 50 Гц тах потребляемая мощность 1850 Вт
<b>гидравлические параметры</b>	тах давление 1 МПа (10 бар) min давление 0,05 МПа (0,5 бар) объем барабана 46 л
<b>скорость отжима</b>	до 1600 об/мин
<b>Соответствие программ управления нормам IEC 456</b>	Поверните рукоятку полностью влево и установите температуру 60°С. испытаны при загрузке 5,0 кг
<b>CE</b>	Машина соответствует следующим директивам: -73/23 ЕЕС от 19.02.73 (низкого напряжения) и последующие модификации -89/336 ЕЕС от 03.05.89 (электромагнитной совместимости) и последующие модификации



# Распаковка и установка MARGHERITA **DIALOGIC** В ВАШЕМ ДОМЕ

Позаботьтесь о правильной установке стиральной машины, и у вас не будет многих проблем.

Распакуйте машину. Убедитесь в отсутствии внешних повреждений. Если у вас возникли какие-то сомнения, не включайте машину — немедленно свяжитесь с квалифицированным уполномоченным специалистом. **На время транспортировки подвижные узлы машины крепятся четырьмя винтами через заднюю стенку.**

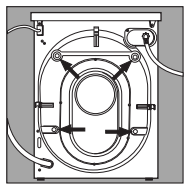

Транспортировочные винты должны быть удалены до того, как вы начнете пользоваться машиной. Образовавшиеся отверстия закройте пластиковыми заглушками (входят в комплект поставки машины). **Внимание!** Закупорите пробкой (входящей в комплект) 3 отверстия, в которых была размещена вилка и которые расположены на задней части стиральной машины, снизу.

## Выравнивание

Правильное выравнивание очень важно для работы машины. После установки машины на место, отрегулируйте ее устойчивое положение путем вращения передних ножек. Проверьте по уровню горизонтальность верхней крышки корпуса. Отклонение от горизонтали не должно быть более 2°. Если машина установлена на ковровом покрытии, проверьте, не перекрыты ли вентиляционные отверстия в днище машины.

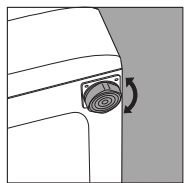

Регулируемые передние ножки.

Сохраняйте блокирующие винты и втулки, которые могут опять понадобиться при транспортировке машины.

## Подключение к водопроводной сети

Давление воды в водопроводе должно находиться в пределах, указанных в информационной табличке на задней панели стиральной машины. Наверните заливной шланг на вывод водопровода, имеющий наружную резьбу 3/4 дюйма, и проверьте надежность соединения. Соединение уплотняется резиновой прокладкой, совмещенной с фильтром.

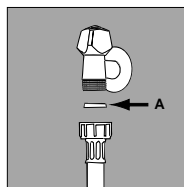

Фильтр на резиновом шланге.

Если машина подключается к новому водопроводу или к водопроводу, который долго не использовался, то перед подключением шланга откройте кран и слейте грязную воду. Это предохранит машину от повреждений. Присоедините загнутый конец шланга к водоприемнику стиральной машины.

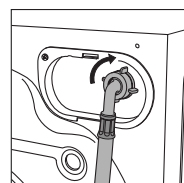

Водоприемник наверху, справа.

## Подключение сливного шланга

На задней стенке машины имеются два крюка, правый и левый, которыми крепится сливной шланг. Присоедините сливной шланг к трубопроводу канализационной системы или повесьте его конец на край раковины или ванны. Шланг не должен перегибаться. Верхняя точка сливного шланга должна располагаться на высоте 60-100 см. Если необходимо закрепить конец шланга на высоте ниже 60 см, то



зафиксируйте сливной шланг на задней стенке корпуса машины с помощью зажима.

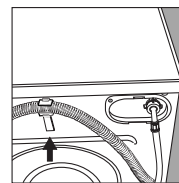

Крюк, используемый для крепления шланга на высоте ниже 60 см.

Если шланг вставляется в слив раковины или ванны, используйте пластиковую направляющую, которая будет держать конец шланга строго вниз и предотвратит разбрызгивание воды.

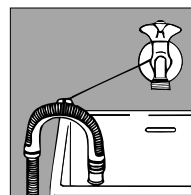

Пластиковая направляющая и крепление шланга в сливе ванной (раковины).

Конец шланга ни при каких условиях не должен находиться в воде.

Допускается наращивание сливного шланга другим шлангом с таким же диаметром и длиной до 150 см.

Если сливной шланг встроен в канализацию, на верхних этажах может создаться «сифонный эффект» — машина одновременно сливает и заливает воду. Для предотвращения подобного эффекта на сливном шланге устанавливается антисифон (продается в хозяйственных магазинах).

## Электрические соединения

Перед включением машины в сеть убедитесь, что:

- 1) Розетка и проводка соответствуют максимальной нагрузке, указанной в табличке на задней стенке машины, а также отвечают требованиям действующих стандартов.
- 2) Напряжение питания находится в пределах, указанных в табличке на задней стенке машины.
- 3) Розетка и вилка должны быть одного типа. В противном случае замените розетку или вилку, но ни в коем случае не пользуйтесь переходниками.
- 4) Все электрические домашние приборы имеют надежное заземление.

## Внимание!

Фирма снимает с себя всякую ответственность, в случае несоблюдения этих правил. Целлофановые пакеты, пенопласты, гвозди и другие компоненты упаковки не подходят для детских игр, поскольку являются потенциальным источником опасности.

# При хорошем обращении MARGHERITA **DIALOGIC** — ваш друг на долгие годы

Ваша стиральная машина — надежный спутник и помощник в доме. Важно только следить, чтобы машина всегда была в надлежащей форме.

Конструкция стиральной машины MARGHERITA **DIALOGIC** рассчитана на долгий безаварийный срок службы. От вас требуется совсем не многое, чтобы поддерживать исправное состояние машины. Во-первых, после каждой стирки обязательно закрывайте водопроводный кран, так как постоянный напор воды может привести к короблению некоторых деталей машины. Кроме того, этим вы снизите риск появления протечек.

Если вода в вашей местности слишком жесткая, пользуйтесь средствами, удаляющими известь. (Жесткая вода обычно оставляет белесые следы на кранах и сливных отверстиях. Обратитесь в жилищно-эксплуатационную контору, если хотите получить более подробную информацию о качестве воды в вашей местности.)

Перед стиркой одежды удалите из карманов все мелкие, твердые и острые предметы.

Корпус машины мойте теплой водой с мылом.

Важно регулярно промывать распределитель моющих средств. Чтобы предотвратить присыхание остатков стирального порошка, поместите на несколько минут распределитель под струю воды.

## Не превышайте рекомендованные дозы моющих средств.

В состав всех средств, предназначенных для стиральных машин, входит антинакипин. Если вода в вашей местности отличается особой жесткостью, то кроме использования смягчителя воды при каждой стирке, изредка производите очистку, пустив машину на выполнение программы стирки без белья и моющего средства с одним лишь удалителем накипи.

Не используйте слишком много моющих средств и добавок, так как это приводит к образованию избыточной пены, накипи и, в конце концов, может повредить машину.



Не забудьте проверить все карманы: маленькие предметы могут повредить вашему другу MARGHERITA **DIALOGIC**.

## При необходимости проверяйте насос и резиновый шланг

Стиральная машина оснащена насосом самоочищающегося типа, который не требует специальной чистки. Однако мелкие предметы (монеты, пуговицы и пр.) могут случайно попасть в насос. Для их извлечения насос оборудован "уловителем", или фильтром, доступ к которому закрыт нижней передней панелью.



Рис. 1

С помощью отвертки откройте панель (рис. 1), поверните крышку против часовой стрелки (рис. 2) и извлеките фильтр. Осмотрите фильтр.

### Резиновый шланг

Проверяйте шланг не реже одного раза в год. При любых признаках течи или повреждения немедленно замените шланг. Неисправный шланг, находящийся под давлением, может внезапно лопнуть во время работы машины.

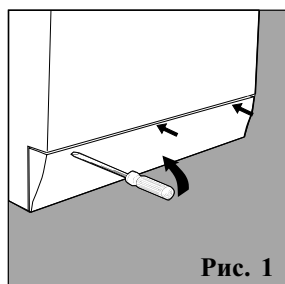

Рис. 2

**Внимание:** Перед тем как открыть панель и вынуть фильтр, а также перед выполнением любых операций по техническому обслуживанию, убедитесь, что машина закончила цикл стирки, и выключите машину из сети. Во время извлечения фильтра может вылиться немного воды — это нормальное явление. Установите фильтр на место и плотно закройте крышку. Проследите, чтобы крюки в нижней части вошли в соответствующие отверстия.

# Не просто важно, а сверхважно Ваша собственная безопасность и безопасность ваших детей

MARGHERITA **DIALOGIC** сконструирована и изготовлена в соответствии с самыми строгими международными нормами и стандартами, чтобы вы и ваша семья чувствовали себя защищенными.

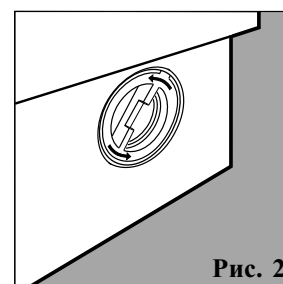
Внимательно прочитайте этот раздел. Он содержит информацию, касающуюся Вашей личной безопасности при установке, эксплуатации и техническом обслуживании стиральной машины.

- 1. Машина предназначена для установки в помещении.** Ни при каких обстоятельствах не используйте машину на улице, хотя бы и под навесом (особенно опасно во время дождя и грозы).
- 2. Машина предназначена для взрослых пользователей** и только для бытовой стирки при строгом соблюдении инструкций и правил, изложенных в настоящем документе.
- 3. Машина обладает большим весом.** Передвигайте машину очень осторожно и только с помощью двух-трех человек.
- 4. Перед загрузкой новой порции белья проверяйте, не осталось ли в машине что-либо от предыдущей стирки.**

**5. Не касайтесь работающей машины,** если ваши руки или ноги мокрые или сырые; не пользуйтесь машиной босиком.

**6. Не пользуйтесь удлинителями или тройниками** – это опасно, особенно в среде с повышенной влажностью. Убедитесь в отсутствии перегревов, изломов и иных повреждений на кабеле электропитания.

**7. Не пользуйтесь моющими средствами для ручной стирки,** так как повышенное пенообразование, характерное для этих средств, может привести к поломке машины.

**8. Не тяните провод,** чтобы вынуть вилку из розетки: это очень опасно.

**9. Будьте осторожны: вода, сливаемая из работающей машины, может быть очень горячей.** Дверца машины в процессе работы также разогревается. Следите, чтобы дети не подошли к работающей машине и не прикасались к дверце. **Не пытайтесь с силой открыть дверцу,** так как это приведет к поломке механизма замка.

**10. Если вы заметили что-то необычное в работе машины, перекройте кран подачи воды и выньте вилку из розетки.** Не пытайтесь самостоятельно вскрыть и отремонтировать машину.

Только квалифицированный специалист и только подлинные запасные детали Ariston!



## Как заменить питающий кабель

Стиральная машина оснащена специальным питающим кабелем, который можно приобрести только в авторизованном Центре технического обслуживания.

Замена кабеля электропитания выполняется следующим образом:

1. Выключите машину из электросети.
2. Отверните два винта I, снимите крышку (рис. 3).
3. Отсоедините провода от подавателя радиопомех F (рис. 4). Обратите внимание на цвет и расположение проводов: **синий** = провод N, **коричневый** = про-

вод L. Последним отсоедините провод заземления  $\perp$ .

*Примечание:* Символы L, N и  $\perp$  нанесены на корпусе блока подавления радиопомех.

4. На задней стенке слегка выдвиньте кабельный ввод и движением вверх вытащите питающий кабель (рис. 5).

**Новый кабель электропитания устанавливается в обратном порядке.**

Положите верхнюю крышку на машину (рис. 6) и подвиньте ее вперед так, чтобы замки вошли в отверстия. Закрепите крышку винтами.



Рис. 3



Рис. 4

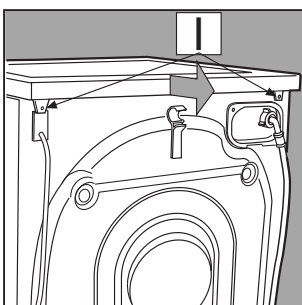

Рис. 5

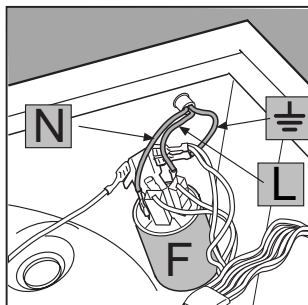

Рис. 6

**Merloni** Elettrodomestici spa

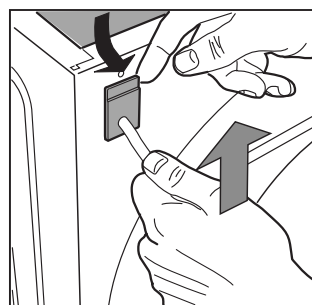
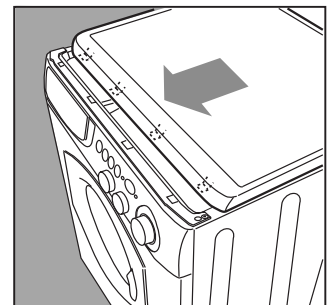
Via Aristide Merloni, 47 - 60044 Fabriano - tel. (0732) 6611 - Italy